

Pnews[®]

Edição nº 105 - Janeiro 2019



Associação Brasileira
do Segmento de
Reforma de Pneus

WWW.ABR.ORG.BR
FACEBOOK.COM/ABRASSOCIACAO

ENERGIAS VERDES E RENOVÁVEIS

A ECONOMIA CIRCULAR E IMPORTÂNCIA DAS
NOVAS FONTES DE ENERGIA PARA O FUTURO

**ACESSE O NOVO
SITE DA ABR**

WWW.ABR.ORG.BR

O MAIS NOVO MEIO DE COMUNICAÇÃO
DO SETOR DE REFORMA DE PNEUS!

ABR DESTAQUE

ASSOCIAÇÃO LANÇA NOVO SITE
PARA LEVAR MAIS INFORMAÇÃO
AO SEGMENTO

ESPECIAL

TUDO SOBRE O TRADICIONAL
COQUETEL DE CONFRATERNIZAÇÃO
2018 DA ABR, ARESP, ARVIP E ASSOBAN

MERCADO

PNEUS DE AVIÃO PODEM
SER REFORMADOS ATÉ
11 VEZES!

MAE[®]

QUALITY PRODUCTS WITH QUALITY SERVICE



OUTER & INNER ENVELOPES



TIRE CURING BLADDERS

FOR NEW TIRE INDUSTRY // FOR RETREADING INDUSTRY



CURING TUBES

 *made in Italy*

Contact our sales team



+39 0775769944



info@mae-industry.it

M.I.G. SRL – MAE INDUSTRIA GOMMA
www.mae-industry.it

EDITORIAL

Um novo ano, um novo governo, uma nova esperança!

Estamos entrando em mais um ano, mas este certamente não será um ano qualquer! Após um longo período de instabilidade política, com reflexos muito profundos na economia do Brasil, estamos iniciando 2019 com um novo governo eleito democraticamente e com total legitimidade para governar.

Com este novo contexto, acreditamos que haverá condições e cenários ideais para que as tão necessárias reformas - como a tributária, da previdência e outros pontos da trabalhista - caminhem e tornem o ambiente nacional mais propício para aqueles que empreendem e geram empregos.

Vejo que o nosso segmento enxerga com otimismo este novo momento do País, acreditando que começaremos a ver, gradativamente, uma retomada da economia do Brasil, o que refletirá em mais negócios e melhores resultados para todos nós.

Nos últimos anos, nosso segmento sofreu muito com a crise econômica e, para que as empresas sobrevivessem, percebemos que houve um grande esforço e um trabalho apurado de melhoria de processos e reduções de custo. Este foi o lado bom da crise, pois nos obrigou a olharmos para nossas casas e a sermos mais eficientes. Agora, com empresas mais organizadas e enxutas e com a possibilidade de um cenário mais promissor, tenho a convicção de que 2019 será um excelente ano para todos nós!

A todos os associados, parceiros e amigos da ABR desejo um ano cheio de conquistas e bons negócios.



Roberto de Oliveira
Presidente da ABR

7 ABR DESTAQUE
Novo site está no ar!
www.abr.org.br está
totalmente reformulado

13 MERCADO
Pneus de avião passam em
média por quatro reformas!

ABR DESTAQUE 10
Tradicional almoço de
confraternização

16
CAPA
A economia circular e as
energias renováveis



22
ESPECIAL
Esperanças renovadas
para 2019



ARTIGO 28
Gestão de produção: Indicando o
caminho certo numa reformadora

30 DE OLHO NA LEI
A Complicação do
Simplex

PANORAMA 33
As principais notícias das
empresas do setor

**42 GUIA NACIONAL DO SEGMENTO
DE REFORMA DE PNEUS - ABR**

DIRETORIA ABR

Presidente:

Roberto de Oliveira

Diretor Secretário:

Marcos Roberto Magnanti

Diretor Financeiro:

Guilherme José Rizzotto

Diretora de Comunicação:

Ana Paula Ramirez Camargo

Diretor Técnico:

Alexandre Levi Cardoso

Diretora de Mercado:

Margareth Gettert Buzetti



STAFF EXECUTIVO ABR

Assessor Comercial:

Eduardo Martins

Secretária Executiva:

Elaine Arigoni

Secretária:

Juliana Schloz

CONSELHO EDITORIAL

Roberto de Oliveira

Everson Schmidt

Eduardo Martins

Elaine Arigoni

Ana Paula Ramirez Camargo

Revista Pnews na internet

www.abr.org.br

Assinatura:

(11) 5095 3840

abr@abr.org.br

Para adquirir os direitos de reprodução de textos e imagens da Revista Pnews, solicite por e-mail: abr@abr.org.br
Os artigos assinados e os anúncios não expressam necessariamente a opinião da Revista.

EXPEDIENTE

Produção

VOXCOM

Jornalista Responsável

Vinícius Carvalho (Mtb 27.757)

Edição

Vinícius Carvalho

Redação

Daniela Squarzoni

Vinícius Carvalho

Revisão

Maria Helena Amaral

Criação e Diagramação

L. Gustavo Busarello Moser

Imagens

Shutterstock

Depositphotos

Comercialização Exclusiva

Ney Euphrausino

Total Live - Planejamento e Ativações

de Ações de Live Marketing

comercial@totallive.com.br

(11) 9 8565 5252

Você vai mais longe. O mundo também.

A Tipler entende que se renovar é importante para construir um caminho de sucesso e chegar ainda mais longe. Aliando tradição e inovação, ampliamos a nossa forma de ver o mundo. Tudo para oferecer ainda mais e melhores soluções para cada necessidade do segmento de transporte.

*Uma nova Tipler chegou para
levar você ainda mais longe.*



TIPLER

Você vai mais longe. O mundo também.



COM RUZI O DESEMPENHO É GARANTIDO. NAS ESTRADAS E NOS SEUS NEGÓCIOS.

No mercado multimarcas, reforma de pneus tem nome: Ruzi.
Sempre com as melhores soluções,
seja em praticidade, seja em lucratividade.

Entenda por que:

- Presente em todo Brasil e mais de 80 países;
- Centro de atendimento e distribuição espalhados pelo país;
- Linha completa de bandas pré-moldadas, com desenhos específicos a cada segmento;
- Camelback agrícola que proporciona ótimo desempenho.

Mais informações em:
ruzi@ruzi.com.br | www.ruzi.com.br

Ruzi[®]

NOVO SITE ESTÁ NO AR!

| www.abr.org.br está totalmente reformulado

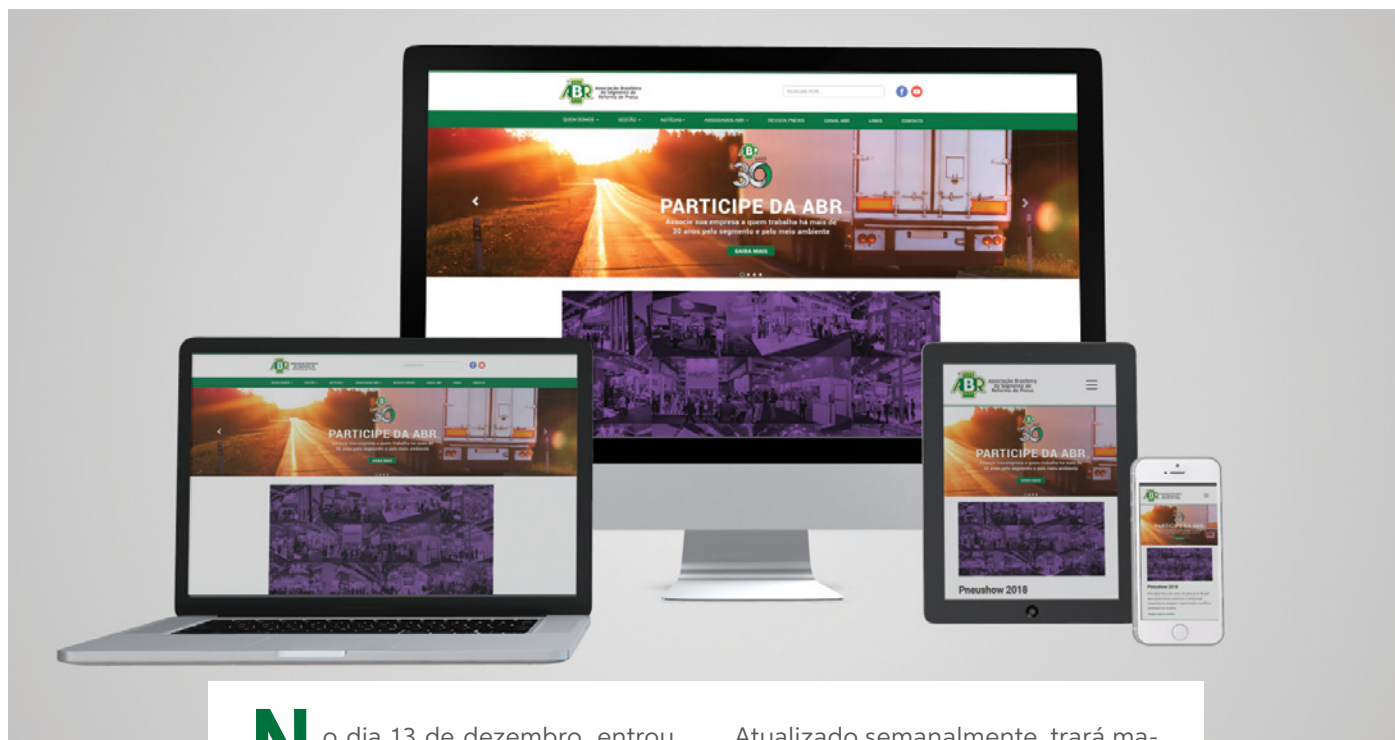

No dia 13 de dezembro, entrou no ar o novo site da ABR. A página foi totalmente reformulada, desde a identidade visual até a estrutura editorial.

Com um visual mais moderno e que proporciona maior agilidade na navegação, o site passou por uma profunda mudança editorial, e agora, além de trazer todas as informações institucionais da ABR, tem como objetivo ser também um portal de notícias para o setor.

Atualizado semanalmente, trará matérias sobre a Associação, mas, principalmente, de todo o segmento, sendo um importante veículo de informação para associados tanto para se inteirarem sobre o mercado quanto para divulgarem iniciativas.



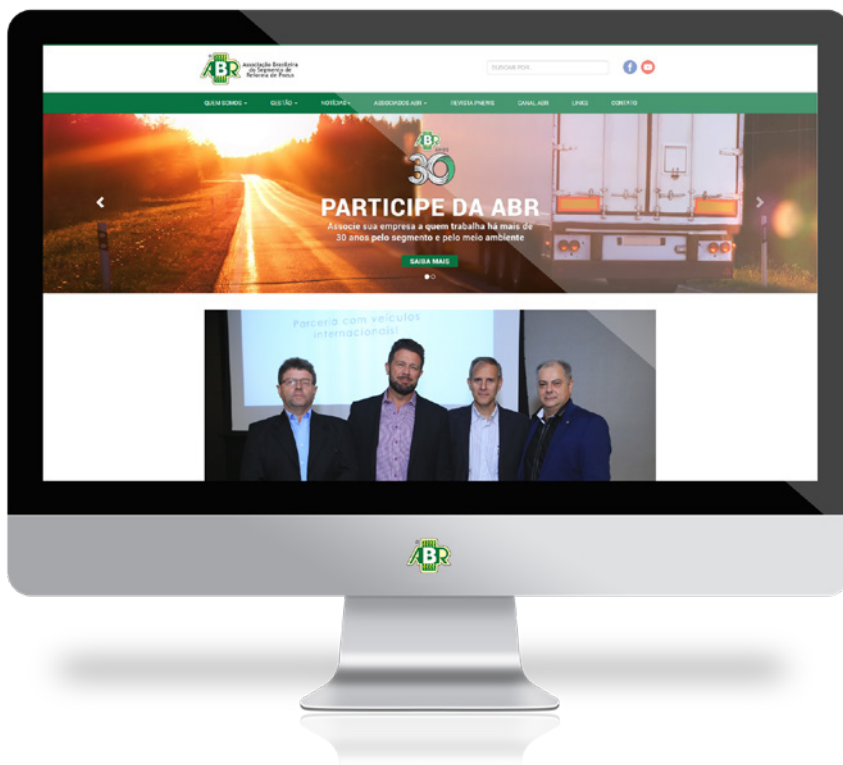

“
A REFORMULAÇÃO DO SITE É O PRIMEIRO PASSO PARA TORNAR ESTE VEÍCULO MAIS ATRATIVO E COM MAIS FUNCIONALIDADES. QUEREMOS QUE O NOSSO ASSOCIADO SAIBA QUE ELE CONTA NO NOSSO SITE COM UM PONTO DE DISSEMINAÇÃO DE NOTÍCIAS E DE CONHECIMENTO. ”

Dinâmico e ágil, o portal quer se tornar um veículo em plena evolução e, para isso, sugestões e críticas são muito bem-vindas. 🌐

“
A PRÓPRIA NATUREZA DOS MEIOS DIGITAIS POSSIBILITA MUITA AGILIDADE, POR ISSO, CONSIDERAMOS O SITE UM ORGANISMO VIVO QUE PODE SER MELHOR A CADA DIA! CONTAMOS COM A AJUDA DE TODOS NESTE SENTIDO, ”

finaliza Roberto.



SE VOCÊ AINDA NÃO ACESSOU O NOVO SITE, CONHEÇA-O AGORA!
www.abr.org.br

VENDA SEU PÓ DE RASPA PARA A ECIJA!

A SOLUÇÃO MAIS
COMPLETA PARA COLETA
SUSTENTÁVEL.

Com 25 anos de experiência em tratamento de borracha, a Ecija preza por processos limpos ao meio ambiente e relações de confiança que beneficiem seus fornecedores.



FÁCIL E RESPONSÁVEL

Fuja de descartes no meio ambiente! A Ecija providencia o destino mais confiável para seu pó de raspa. Conheça nossas opções práticas de coletas.



COLETA POR SUPERBAGS OU CAÇAMBAS
Deixamos superbags com você ou caçambas instaladas no seu galpão. Com programação prévia, quando estiverem cheios, trocamos por vazios.



FRETE GRÁTIS*
Opção de frete por nossa conta para algumas regiões. Consulte-nos!

www.ecija.com.br

(41) 3562-2782
ecija@ecija.com.br

Ecija Beneficiamento de Borracha
Rua Juscelino Kubitschek, 107
83412-590 - Colombo - PR - Brasil

ecija

TRADICIONAL ALMOÇO DE CONFRATERNIZAÇÃO

Toro Recauchutagem realiza encontro de final de ano no Rio de Janeiro



bmg
Soluções industriais

ETIQUETAS VULCANIZÁVEIS

REFORMADO I 000000/2018
FONE (16) 3720-7300

REFORMADO I 000000/2018
COMERCIAL@BMGSOLUCOESINDUSTRIAIS.COM.BR

- INMETRO ▪ QR CODE ▪ DOT
- DECALQUE PARA MANCHÕES
- SEQUENCIAL NUMÉRICO
- CÓDIGO DE BARRAS

[16] 3720.7300

R. Geraldo Garcia do Nascimento 2591
Distrito Industrial I - Franca/SP

comercial@bmgsolucoesindustriais.com.br

Rever velhos amigos, conversar sobre o mercado, confraternizar: este é o motivo que há anos reúne empresários do setor de reforma de pneus e fornecedores a convite da Toro Recauchutagem, em um almoço de final de ano.

Em 2018, a confraternização aconteceu no dia 12 de dezembro, na Casa de Viseu, na Vila da Penha, no Rio de Janeiro, e contou, mais uma vez, com a presença do presidente da ABR, Roberto de Oliveira, representando a entidade.

Segundo ele, o encontro é uma excelente momento para conversar sobre o segmento e o mercado.

“

EM NOME DA ABR, AGRADEÇO AO ALCÍDIO MORGADO, DIRETOR DA TORO RECAUCHUTAGEM, PELA OPORTUNIDADE DE NOS REUNIRMOS E CONVERSARMOS SOBRE O MERCADO E O SEGMENTO DE REFORMA, EM UM AMBIENTE DESCONTRAÍDO DE AMIZADE E UNIÃO ”

O evento da reformadora carioca acontece tradicionalmente um dia antes do coquetel de confraternização da ABR. 🌐

CONFIRA TUDO SOBRE O COQUETEL DE CONFRATERNIZAÇÃO NA MATÉRIA ESPECIAL DESTA EDIÇÃO.

VMI AZ RETRAX

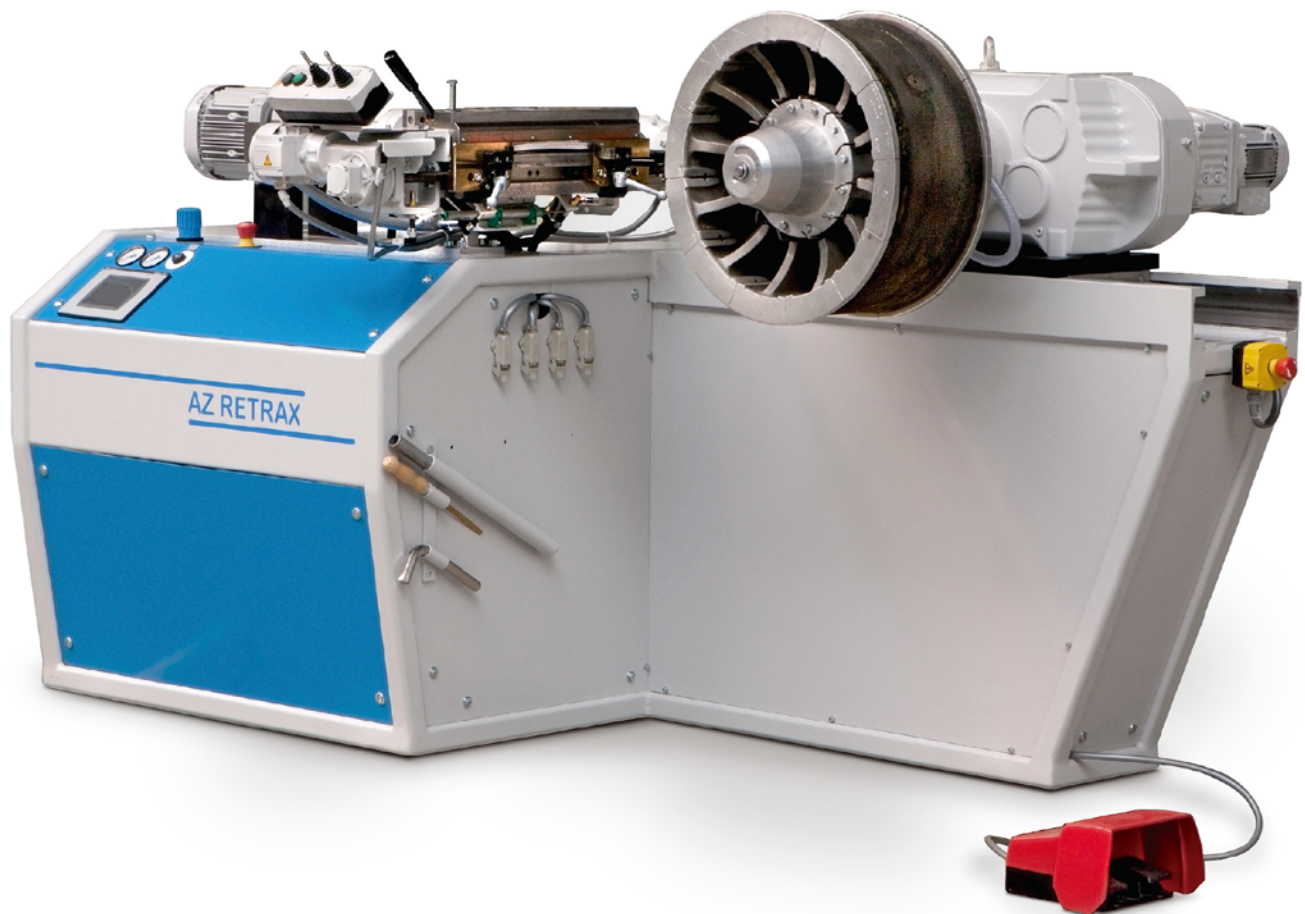

Tecnologia premium de Recapagem disponível no Brasil

- Para pneus de truck e light truck
- Extrusão da ligação diretamente sobre a carcaça em um único ciclo
- Módulo de roletagem opcional
- Operação simples, com máxima qualidade de recapagem

VMI oferece tecnologia inovadora de extrusão para Recapagem

A VMI AZ Retrax conta agora com parafuso de extrusão de última geração, reduzindo em até 20% o consumo de energia por ciclo. A Retrax está disponível em 3 versões, com capacidades de acordo com a demanda do recapador.

Descubra mais detalhes sobre as extrusoras AZ Retrax em www.vmi-rubber.com ou entre em contato diretamente com a VMI Brasil pelo telefone: 24 3221-3292

rot

**GEBOR**



Engate chicote



Engate de autoclave



Pino



Válvula cotovelo



C 4 SII



C II



C 115-25



C 4-25



CS 115-25



Hastes

*Todos os insumos para sua recapagem com a assinatura **GEBOR** de qualidade, atendimento e pontualidade.*

IMPORTADOS



Conjunto B&J Turbo



Rotary Gouge



Engate de exaustão



Pino para exaustão



Engate de inflação



Pino para inflação



Engate com retenção



Pino para engate com retenção

 (31) 3328-6979 |  (31) 97141-0054 |  (27) 3398-9000 |  (27) 99785-6813

GEBOR.COM.BR | GEBOR@GEBOR.COM.BR |  

REFORMAS DE PNEUS É ESSENCIAL NA AVIAÇÃO



Você já parou para imaginar que, no momento do pouso ou decolagem de uma aeronave, tudo o que garante sua vida são os pneus? Por isso, os pneus aeronáuticos são peças fundamentais para garantir a segurança dos voos. Eles são componentes de alta tecnologia, capazes de suportar as mais extremas condições de temperatura e pressão, além de garantir o alinhamento na pista e gerar velocidade à aeronave.

Aliás, essa é principal diferença entre os pneus de aviões e os dos carros. Na aviação, o pneu precisa suportar alta carga e alta velocidade ao mes-

mo tempo, algo que não acontece com pneu automotivo, já que ele nunca suporta os dois juntamente. Ou suporta alta carga à baixa velocidade ou tem alta velocidade com baixa carga.

As bandas de rodagem geralmente possuem desenhos simples, ao contrário dos pneus automotivos. O desenho de maior utilização é o raiado (*Ribbed Tread*), de uso recomendado em pistas pavimentadas e de grande resistência ao desgaste.

Isso acontece porque, no avião, o pneu não precisa gerar tração, sendo apenas direcional.



As diferenças são evidentes também na estrutura do pneu. Os utilizados na aviação são extremamente duros. Com a calibragem, os pneus ficam ainda mais resistentes. Um pneu automotivo com aro de 16 polegadas, usado em carros de passeio,

utiliza calibragem média de 30 psi. Um pneu aeronáutico de mesmo tamanho, usado, por exemplo, no jato executivo Legacy 500, tem calibragem de 150 psi. No caso dos pneus de um Boeing 777, a calibragem chega a 235 psi.

Todos os pneus aeronáuticos são calibrados com nitrogênio, para preservar as características da borracha, e estocados em câmaras escuras, com temperatura e umidade controladas.

USO EXTREMO

Para se ter uma ideia do uso extremo ao qual é submetido um pneu de avião, imagine que um Boeing 737NG, por exemplo, utiliza seis pneus, com vida útil de cerca de 200 pousos. Em aeronaves que fazem percursos curtos, há uma média de 12 pousos diários, logo, os pneus são trocados a cada 16 dias! A vida curta dos pneus de avião se dá porque, apesar da baixa quilometragem, eles sofrem um forte desgaste.

Com todo esse desgaste, as companhias aéreas precisam de um grande investimento para manter os pneus sempre em ordem. O preço de um pneu que equipa os jatos comerciais varia entre US\$ 1.500 (R\$ 6.200) e US\$ 2.500 (R\$ 10,3 mil). O maior avião de passageiros do mundo, o Airbus A380, por exemplo, tem 22 pneus para sustentar até

575 toneladas no solo. Só de pneus são US\$ 55 mil (R\$ 226,7 mil).

Mas boa notícia para o caixa das companhias e para o meio ambiente é que os pneus de avião podem ser reformados. E, de acordo com as estatísticas aeronáuticas, os pneus reformados são mais confiáveis que o pneu novo! Não é à toa que representam cerca de 80% dos pneus em operação na aviação comercial.

A estrutura dos pneus convencionais dos aviões é feita para suportar até 11 reformas. Nem todos, no entanto, conseguem sobreviver por tanto tempo. Ao ser substituído, o pneu passa por uma série de testes para averiguar suas condições. Se aprovado, pode ser reformado. A média atual de reforma nos pneus convencionais é de quatro,

e, nos radiais, é de duas reformas. Quando não é possível mais fazer o processo, os pneus são enviados para reciclagem.

Todo o processo de reforma de pneus aeronáuticos é certificado por regulamentos internacionais e pela Anac. A prática é adotada em todos os países do mundo, reduz custos e ajuda a diminuir a quantidade de lixo no meio ambiente. 🌱

nova **banflex**

**A banda para quem tem
muito chão pela frente.**

Desenvolvida na medida certa para os
mais exigentes profissionais reformadores.

Nova Banflex. Entregue sob medida.

Mais leve, oferecendo maior economia de
combustível, maior preservação da carcaça
e proporcionando um melhor desempenho
por Km rodado.

vulcaflex
EM TODOS OS SEUS CAMINHOS



FX-110F

FX-G8

FX-CB

FX-250

FX-LA

FX-ZE1

FX-ZY2

FX-V1C

FX-ZY

FX-DE2

(34) 3233 5200 | vulcaflex.com.br

A ECONOMIA CIRCULAR E AS ENERGIAS RENOVÁVEIS

Ao vemos imagens da quantidade de lixo que geramos diariamente, do fim de muitos recursos naturais, de mudanças climáticas graves, nos sentimos indo para um beco sem saída.

E uma coisa realmente é certa! O modelo econômico linear, certamente, nos levará a um ponto sem retorno.

Claro que este modelo nos ajudou a criar a nossa civilização, por meio da Revolução Industrial, mas a verdade é que ele não vai promover o futuro sustentável que desejamos.

Por isso, a economia circular é o futuro. Um modelo que se baseia na minimização da extração de matérias-primas e a substituição por recursos bloqueados e esquecidos em nossos resíduos, combinado com o uso de energia renovável, emissões reduzidas e maior eficiência da indústria, a economia circular oferece nossa melhor chance de viver dentro dos limites da capacidade da Terra.

O segmento de reforma de pneus se orgulha de ser um modelo de economia circular, ao possibilitar que haja

a diminuição do uso de recursos naturais e a reutilização de um produto por mais vezes.

Para se ter uma ideia da importância do setor na questão ambiental, de 2008 a 2017, a reforma de pneus no Brasil possibilitou uma economia de petróleo de 4.929.200.000 de litros, o que equivale a 31.001.258 de barris. Isso significa 13.330.540.881 de metros cúbico de CO² não emitidos na atmosfera em dez anos (2008 a 2017).

A reforma do pneu é Ecologicamente Correta, pois emprega apenas 20% do material utilizado na produção de um pneu novo, proporciona a mesma durabilidade original e posterga a destinação final da carcaça, reduzindo os impactos ambientais. Não é uma atividade poluidora, e seus resíduos sólidos são reciclados por outras atividades.

E ela está totalmente inserida no conceito de economia circular que é uma nova maneira de fazer negócios, que se afasta do modelo atual de “pegar, usar e descartar” que, além de representar riscos ambientais severos, será insustentável em longo prazo.

Como ponto de partida, a economia circular reconhece o fato de que nossa economia está inserida nos limites finitos de nosso planeta. Portanto, em vez de permitir um fluxo livre de recursos por meio de nossa economia, devemos tentar fechar o ciclo - usar tanto quanto possível o que a economia produz para minimizar quantidade de resíduos (incluindo emissões e energia) que retornam ao meio ambiente.

Isso pode envolver não apenas reduzir o desperdício pela reciclagem, mas também - e mais importante - pela produção de bens de uma maneira que permita uma vida útil mais longa e com uma reciclagem genuína do produto.

Em outras palavras, a ideia da economia circular é afastar-se de um modelo linear de economia, “pegue, faça, descarte”, para um sistema mais restaurativo e regenerativo, projetado para minimizar o desperdício no processo contínuo de manutenção, reparo, reutilização e reciclagem.

ULAR



Já inserida no contexto da economia circular, o setor de reforma pode ir ainda além. Sendo a energia uma das principais matérias-primas do setor, pensar a utilização de energias renováveis pode ser um passo significativo rumo ao futuro e a uma indústria ainda mais sustentável.

Ainda mais agora que o Brasil vem experimentando um importante crescimento das energias eólica e solar

BONS VENTOS

Em novembro de 2018, a energia eólica ultrapassou a marca de 14 GW de capacidade instalada. Já são 14,34 GW de capacidade instalada em 568 parques eólicos e mais de 7.000 aerogeradores em 12 estados da federação.

Para comparação, por exemplo, esta é a mesma capacidade instalada de Itaipu, a maior usina hidrelétrica do Brasil. Veja abaixo como está dividida a capacidade instalada e o número de parques por estado:

Estado	Potência (MW)	Nº de usinas
RN	3.949,3	146
BA	3.525,0	133
CE	2.049,9	80
RS	1.831,9	80
PI	1.521,1	55
PE	781,3	34
SC	238,5	14
MA	220,8	8
PB	156,9	15
SE	34,5	1
RJ	28,1	1
PR	2,5	1
Total	14.339,6	568

A fonte eólica tem mostrado um crescimento consistente, passando de menos de 1 GW em 2011 para os 14 GW de agora, completamente conectados à rede de transmissão. Em

ECONOMIA LINEAR

ENERGIA DE FONTES FINITAS



ECONOMIA CIRCULAR

ENERGIA DE FONTES RENOVÁVEIS

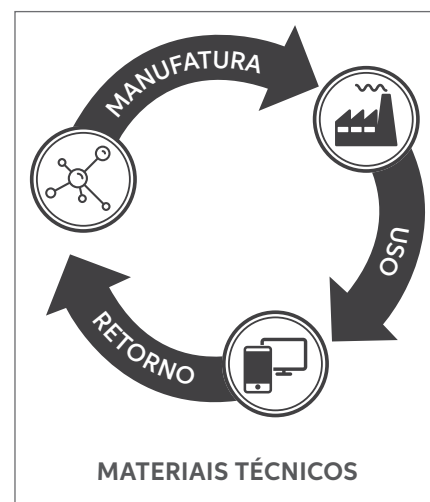
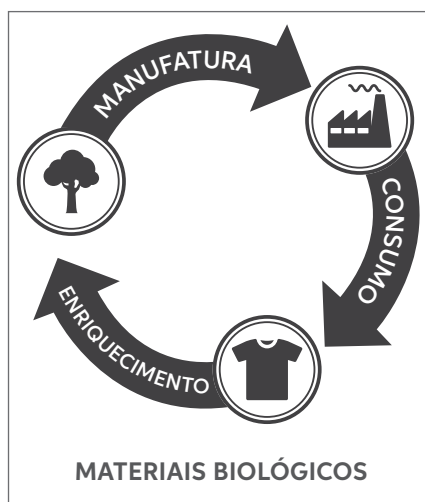

média, a energia gerada por estas eólicas equivale atualmente ao consumo residencial médio de cerca de 26 milhões de habitações (80 milhões de pessoas).

“Gosto sempre de lembrar que o Brasil passou do 15º lugar no Ranking de Capacidade Instalada de energia eólica em 2012 para a 8ª posição no ano passado, segundo o Global Wind Energy Council. Também é importante mencionar que, no ano passado, a Bloomberg New Energy Finance estimou o investimento do

setor eólico no Brasil em US\$ 3,57 bilhões (R\$ 11,4 bilhões), representando 58% dos investimentos realizados em renováveis no País (eólica, solar, biomassa, biocombustíveis e resíduos, PCH e outros). Considerando o período de 2010 a 2017, o investimento já passa dos US\$ 30 bilhões. Estes são alguns dos dados que mostram a relevância do setor eólico, nossa capacidade de crescer, fazer investimentos e trazer benefícios para o Brasil”, explica Elbia Gannoum, Presidente Executiva da ABEEólica.

A energia eólica já está chegando a atender quase 14% do Sistema Interligado Nacional – SIN*. O dado está no último Boletim Mensal de Dados do ONS, referente ao mês de setembro e se resalta que, no dia 19 de setembro, uma quarta-feira, a energia eólica chegou ao percentual de 13,98% de atendimento recorde do SIN.

No caso específico do Nordeste, os recordes de atendimentos à carga já ultrapassam 70%. O dado mais recente de recorde da região é do dia 13 de setembro, uma quinta-feira, quando 74,12% da demanda foi atendida pela energia eólica, com geração média diária de 7.839,65 MWmed e fator de capacidade de 76,58%. Nessa data, houve uma máxima às 8h, com 82,34% de atendimento da demanda e 85,98% de fator de capacidade. Vale mencionar também que,

nesse mesmo dia, o Nordeste foi exportador de energia durante todo o dia, uma realidade totalmente oposta ao histórico do submercado que é por natureza importador de energia.

Nos primeiros oito meses do ano de 2018, as eólicas geraram uma quantidade de energia 19% superior ao gerado no mesmo período do ano passado, de acordo com dados consolidados do boletim InfoMercado mensal da Câmara de Comercialização de Energia Elétrica.

A CCEE também informou que, durante o mês de agosto, as usinas eólicas registraram a maior produção de energia da história, ao alcançar 7.017 MW médios. A produção elevou a representatividade da fonte, em relação a toda energia gerada no período pelas usinas do Sistema, para 11,5% em 2018.

Até 2024, serão instalados mais 4,46 GW em 186 novos parques eólicos, levando o setor à marca de 18,80 GW, considerando apenas leilões já realizados e contratos firmados no mercado livre. Com novos leilões, estes montantes se elevarão. “Sobre novas contratações e sobre o futuro da energia eólica, acho sempre importante explicar que nossa matriz tem a admirável qualidade de ser diversificada e assim deve continuar. Cada fonte tem seus méritos e precisamos de todas. É preciso que isso fique claro. Do lado da energia eólica, o que podemos dizer é que a escolha de sua contratação faz sentido do ponto de vista técnico, social, ambiental e econômico, já que tem sido a mais competitiva nos últimos leilões. Além disso, acreditamos ser uma escolha lúcida quando se tem ideais de uma sociedade mais justa e de um futuro mais sustentável e de respeito à natureza”, explica Elbia Gannoum.

O SUCESSO DA ENERGIA EÓLICA NO BRASIL

Para produzir energia eólica, são necessários bons ventos: estáveis, com a intensidade certa e sem mudanças bruscas de velocidade ou de direção. O Brasil tem a sorte de ter uma quantidade enorme deste tipo de vento, o que explica em grande medida o sucesso da eólica no Brasil nos últimos anos. Para comparação, podemos citar que a média mundial do fator de capacidade (medida de produtividade do setor) está em torno de 25%. No Brasil, nos últimos doze meses (de set/17 a ago/18), o fator de capacidade médio foi de 42,5%, atingindo picos de superiores a 60% em um mês e tendo passado dos 80% no caso dos recordes registrados pelo ONS no Nordeste em um dia.

Outro ponto favorável do desenvolvimento da fonte eólica no Brasil é o fato de a cadeia produtiva ser 80% nacionalizada, gerando empregos aqui e produzindo com alta tecnologia e investimento.



“Todos estes números positivos mostram não apenas um setor consolidado, mas também que a energia eólica tem um futuro promissor no Brasil. A energia produzida pelos ventos é renovável; não polui; possui baixíssimo impacto ambiental; contribui para que o Brasil cumpra o Acordo do Clima; não emite CO2 em sua operação; tem um dos melhores custos benéficos na tarifa de energia; permite que os proprietários de terras onde estão

os aerogeradores tenham outras atividades na mesma terra; gera renda por meio do pagamento de arrendamentos; promove a fixação do homem no campo com desenvolvimento sustentável; gera empregos que vão desde a fábrica até as regiões mais remotas onde estão os parques e incentivam o turismo ao promover desenvolvimento regional”, resume Elbia Gannoum.



UM PAÍS SOLAR



E se a energia eólica atinge bons números o mesmo acontece com a solar. Em setembro deste ano, o Brasil atingiu a nova marca de 350 megawatts (MW) de potência instalada em sistemas de microgeração e minigeração distribuída solar fotovoltaica em residências, comércios, indústrias, produtores rurais e prédios públicos.

Segundo mapeamento da Associação Brasileira de Energia Solar Fotovoltaica (ABSOLAR), a fonte solar fotovoltaica, baseada na conversão direta da radiação solar em energia elétrica de forma renovável, limpa e sustentável, lidera com folga o segmento de microgeração e minigeração distribuída, com mais de 99,4% das instalações do País.

Em número de sistemas instalados, os consumidores residenciais estão no topo da lista, representando 76,7% do total. Em seguida, aparecem as empresas dos setores de comércio e serviços (16,1%), consumidores rurais (3,8%), indústrias (2,5%), poder público (0,8%) e outros tipos, como serviços públicos (0,1%) e iluminação pública (0,01%).

Em potência instalada, os consumidores dos setores de comércio e serviços lideram o uso da energia solar fotovoltaica, com 43,3% da potência instalada no País, seguidos de perto por consumidores residenciais (37,4%), indústrias (9,2%), consumidores rurais (6,5%), poder público (3,3%) e outros tipos, como serviços públicos (0,4%) e iluminação pública (0,02%).

De acordo com a entidade, o Brasil possui hoje 37.107 sistemas solares fotovoltaicos conectados à rede, trazendo economia e sustentabilidade ambiental a 44.727 unidades consumidoras, somando mais de R\$ 2,5 bilhões em investimentos acumulados desde 2012, distribuídos ao redor de todas as regiões do País.

Potência Instalada (MW) de Geração Distribuída Solar Fotovoltaica no Brasil

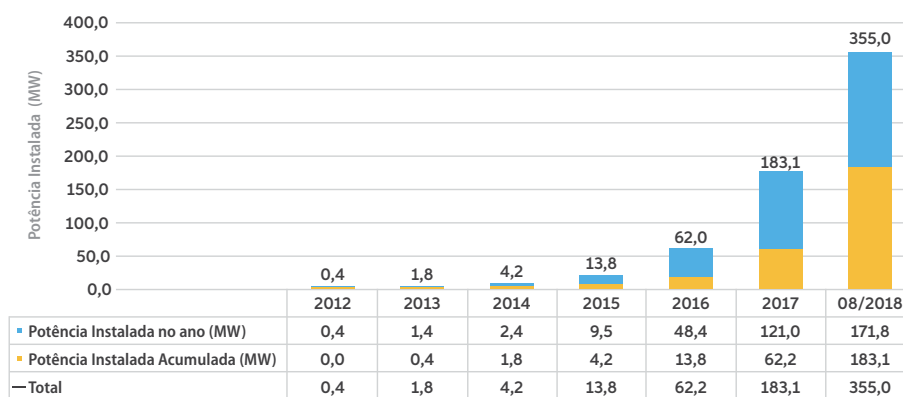

Fonte: Aneel/ABSOLAR, 2018. Última atualização 03/09/2018

Mini e Microgeração Distribuída Solar Fotovoltaica (FV) por Classe de Consumo

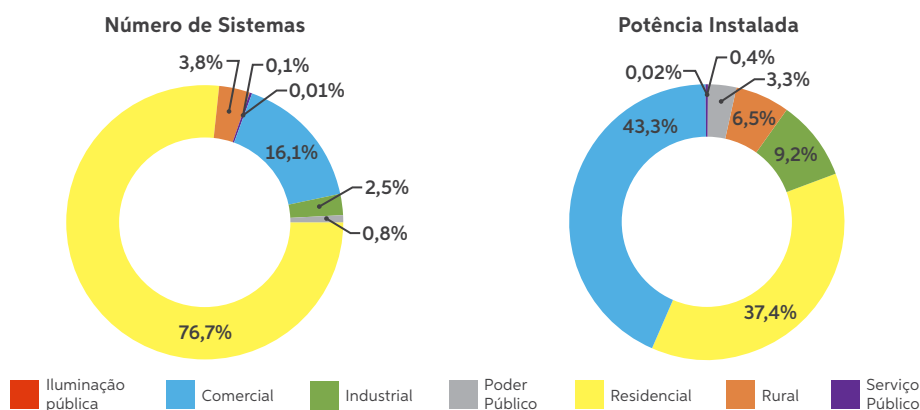

O presidente do Conselho de Administração da ABSOLAR, Ronaldo Kolozuk, ressalta que o crescimento da microgeração e minigeração distribuída solar fotovoltaica são impulsionados por três fatores principais: (i) a forte redução de mais de 75% no preço da energia solar fotovoltaica ao longo da última década; (ii) o forte aumento

nas tarifas de energia elétrica dos consumidores brasileiros, pressionando o orçamento de famílias e empresas; e (iii) o aumento no protagonismo e na responsabilidade socioambiental dos consumidores, cada vez mais dispostos a economizar dinheiro, ajudando, simultaneamente, a preservação do meio ambiente.

“Celebramos com otimismo este avanço para a fonte solar fotovoltaica no Brasil, com a certeza de que teremos um forte crescimento do setor nos próximos anos e décadas. O Brasil possui mais de 82 milhões de unidades consumidoras e um interesse crescente da população, das empresas e também dos gestores públicos em aproveitar seus telhados, fachadas e coberturas, a fim de gerar energia renovável localmente a partir do sol, economizando dinheiro e contribuindo na prática para a construção de um país mais sustentável e com mais empregos locais e qualificados”, comenta Koloszuk.

Para o CEO da ABSOLAR, Dr. Rodrigo Sauaia, o Brasil tem excelente recurso solar e possui condições privilegiadas para se tornar uma liderança mundial na área. Levantamento realizado pelo Ibope Inteligência, em 2018, apontou que 9 em cada 10 brasileiros querem gerar energia renovável em casa.

“Além disso, pesquisas realizadas pelo Ibope Inteligência, em 2018, e 2017, pelo Datafolha em 2016 e pelo Data-Senado, em 2015, comprovaram que a fonte solar fotovoltaica conta com amplo apoio de mais de 85% da população brasileira”, ressalta Sauaia.

EMPREGO: UMA DAS VANTAGENS DA ECONOMIA CIRCULAR

Além de preservar recursos finitos, utilizar fontes renováveis de energia, diminuir drasticamente a redução de resíduos, a economia circular pode nos ainda ampliar o mercado de trabalho.

Isso porque, estudos demonstram que, por meio da economia circular, pode haver também a geração de novos postos de trabalho.

De acordo com a Fundação Ellen MacArthur, que estuda a economia circular a fundo, por ser um siste-

ma econômico complexo, o novo sistema busca reconstruir o capital, seja ele financeiro, manufaturado, humano, social ou natural. “Como resultado, não se trata apenas de reduzir a quantidade de emissões na atmosfera e plásticos em aterros; trata-se de criar um sistema econômico interconectado, no qual todos os tipos de recursos estarão sendo usados em conjunto da forma mais eficaz possível, dadas todas as interações e laços de feedback entre todas as diferentes partes do sistema”, analisa.

Na economia circular, se a produtividade do trabalho (ou seja, produzir mais com menos empregados) tem um custo de uso extremamente ineficiente dos recursos naturais (sem mencionar os custos sociais do desemprego), é improvável que seja a solução ideal.

Em particular, como a economia circular deve se esforçar para reduzir o desperdício de matérias-primas, seria necessário mais mão de obra para produzir valor igual. Portanto, como regra geral, pode-se esperar que uma transição para a economia circular crie mais empregos do que um modelo linear de “pegar, fazer e descartar”.

Vários estudos na Europa mostram um impacto positivo de uma transição para a economia circular na criação de emprego. Dois estudos do Clube de Roma indicam que a economia circular poderia gerar mais de 100.000 empregos na Suécia, 75.000, na Finlândia, 200.000 empregos na Holanda, 500.000, na França, 400.000, na Espanha, e 150.000 empregos na República Tcheca. O relatório do WRAP argumenta que a transição para a economia circular na Europa poderia criar até 1,2 a 3 milhões de empregos e reduzir o desemprego em cerca de 250.000 a 520.000.

E o importante é que, de acordo com esses estudos, os novos empregos não são apenas substitutos dos que já existem. A transição não se resumiria a

uma substituição de um para um dos empregos na energia de combustíveis fósseis para empregos em energia renovável, por exemplo. A economia circular também deve criar muitos novos empregos realmente.

TRANSIÇÃO PARA O NOVO MODELO

Claro que, falando assim, a economia circular pode parecer uma utopia! Afinal, que empresa vai querer ter mais funcionários para produzir o mesmo? Mas a questão é que, com a aplicação dos conceitos de economia circular, o modelo de negócios das empresas vai fatalmente mudar, e aquele que não mudar será engolido.

E quem diz isso é o professor Aldo Roberto Ometto, da Escola de Engenharia de São Carlos (EESC) da USP e coordenador do Programa de Economia Circular da USP.

Segundo ele, o mundo já está caminhando para novos modelos de negócios, dentre os quais, casos como o Uber, por exemplo, são emblemáticos. “Não adiantou os taxistas serem contra o Uber. Ele chegou para ficar, e os taxistas tiveram que se adaptar. As empresas passarão pelos mesmos processos”, explica.

Para Ometto, uma das vantagens da economia circular é que ela ajuda as empresas a criarem valor para seus produtos e serviços, ou seja, proporciona ganhos econômicos efetivos. “Temos exemplo de empresas que mudaram totalmente seus modelos de negócios e ganharam mais com o novo modelo circular do que ganhavam anteriormente.”

O setor de reforma de pneus já está, de certa forma, inserido em muitos aspectos da economia circular. O próximo passo talvez seja exatamente o de rever as fontes de energia e as relações de trabalho! Sua empresa está pronta para este próximo passo? 🌱

ESPERANÇAS RENOVADAS PARA 2019

ABR, ARESP, ASSOBAN E ARVIP realizam tradicional coquetel de encerramento do ano em clima de otimismo para 2019



Em 13 de dezembro, a Sala Anchieta do Novotel Center Norte, em São Paulo, foi, mais uma vez, palco do Coquetel de Confraternização.

Contando com a presença dos associados, membros das câmaras de fabricantes de máquinas e equipamentos, e de matéria-prima, o evento foi uma oportunidade para que os profissionais do setor pudessem celebrar o final de mais um ano de muitos desafios e desejar um próximo período de conquistas.

A esperança por um ano mais próspero e o otimismo marcaram a noite nas conversas entre os diversos profissionais do setor. Todos foram unânimes em prever que 2019 será um período de retomada da economia no País e de melhores resultados.

“Pela posição do nosso setor na cadeia produtiva, acreditamos que os bons ventos da economia demorem um pouquinho mais para chegar, mas estamos esperançosos de que, ao menos no segundo trimestre de 2019, já possamos sentir os efeitos de um melhor ambiente para os negócios”, comentou Ademir Serafin, o Nenê, da Terrapreta Renovadora de Pneus.





Luiz Fernando Bruscarin, da Concap Pneus de Conchal e Recap Pneus de Americana, também aguarda um 2019 bem mais promissor do que os últimos anos. “Com o novo governo, retomaremos a credibilidade no País e, com isso, certamente os investimentos voltarão. Se uma pequena parte da população voltar a consumir, o reflexo para o nosso setor já será bastante significativo. O ano de 2018 foi para cicatrizar as feridas, mas 2019 será o ano da verdadeira recuperação”, comentou.

PALAVRA DOS DIRETORES

A crença no novo governo do País e o otimismo com os rumos da economia também marcaram as falas dos presidentes das Associações patrocinadoras do encontro. recuperação”, comentou.



Presidente da Assoban, Aristeu Bruscarin Junior acredita que os piores momentos da economia já passaram, e que os últimos meses de 2018 já demonstraram o início de uma recuperação. “A nossa expectativa é que a economia retome o crescimento e, por consequência, que o nosso setor experimente um desenvolvimento na mesma linha. Apesar de todas as dificuldades, 2018 já foi um ano melhor do que os anteriores, e a expectativa é por um ano satisfatório.”

Francisco Esoron, presidente da ARVIP, foi um dos mais enfáticos ao comemorar o novo governo e a prever um novo momento para o Brasil. “Uma das tarefas que o brasileiro tinha de cumprir neste ano, a fim de que o mercado evoluísse em 2019, era fazer uma limpa na política, e isso efetivamos com méritos. Fizemos uma depuração na política, e as pessoas de bem, os homens justos e de bons costumes adotaram uma postura que é o anseio de todo o mercado: o “não” à corrupção. É uma postura que, certamente, vai proporcionar para todos, com o nosso mercado incluído, um ano esplêndido. Nós sabemos trabalhar e, se o



governo não interferir como os governos anteriores, o progresso do Brasil voltará, porque o progresso

está na nossa mão, dos empresários e das pessoas que acordam cedo para trabalhar todos os dias.”



Alexandre Moreira, presidente da ARESP, exaltou a importância do encontro e da proximidade dos associados no sentido de buscar mudanças para o setor. “Um momento de confraternização como este é muito importante para que possamos trocar e compartilhar experiências e nos unir por um setor de reforma ainda mais forte. A ARESP vai continuar trabalhando para levar informação, conhecimento, promovendo o debate, a fim de que o nosso segmento possa prosperar e trabalhar com a rentabilidade adequada. Estamos com boas expectativas para 2019, apesar de saber que no curto prazo não haverá mágica”, salientou.



Por fim, Roberto de Oliveira, presidente da ABR, reforçou a importância da união do setor nas lutas do segmento e também usou palavras de otimismo e de esperança por um 2019 com bons resultados. 🌟

“
SE O GOVERNO NÃO
ATRAPALHAR, JÁ ESTARÁ
PRESTANDO UM GRANDE
SERVIÇO! MAS ACREDITO QUE
IREMOS ALÉM DISSO, COM
UMA AGENDA DE REFORMAS
QUE VAI TORNAR O AMBIENTE
ECONÔMICO MAIS FAVORÁVEL
A TODOS AQUELES QUE GERAM
EMPREGO E RENDA NESTE PAÍS ”

CONFIRA ALGUNS MOMENTOS DO EVENTO







Com Borex fica fácil

MEGA

ENCAIXE PERFEITO
BANDAS NA MEDIDA CERTA
DESPERDÍCIO ZERO



A Borex revolucionou o segmento de reforma de pneus ao atuar de maneira diferente, atendendo as demandas do mercado por produtos de qualidade, com excelente custo-benefício. Fez isso ao lançar bandas na medida certa, com encaixe perfeito no pneu e que não geram desperdício de materiais, valorizando o investimento do recapador.

Acesse www.borex.com.br e saiba mais.

BOREX

GESTÃO DE PRODUÇÃO: INDICANDO O CAMINHO CERTO NUMA REFORMADORA

Conhecedora das dificuldades enfrentadas no dia a dia das reformadoras, a Vipal Borrachas entende quais as soluções necessárias para eliminar esses gaps. Por isso, a empresa reúne uma gama de informações sobre o tema, os quais oportuniza aos seus parceiros de rede autorizada, através da Univipal (universidade corporativa da Vipal), no curso de Gestão de Produção. Para falar a respeito, conversamos com Leandro Paim, Gerente de Assistência Técnica da Vipal Borrachas, que nos explicou quais aspectos devem ser observados para que haja uma gestão otimizada na produção de uma reformadora.



PERGUNTAS



PNEWS: Para que serve a Gestão de Produção em uma reformadora?

LEANDRO PAIM: A Gestão de Produção para uma reformadora ajuda muito na organização operacional, ou seja, desde a chegada do pneu na planta até a entrega. Gestão de produção ajuda o reformador a identificar gargalos de produção, medir capacidade de produção, organização de *layout* e criação e monitoramento de indicadores.

PNEWS: É possível a partir de métodos de gestão melhorar o resultado financeiro de uma reformadora?

LEANDRO PAIM: Com certeza, quando a produção está bem organizada e

o fluxo anda normalmente, sem dúvida alguma o resultado positivo vem. A qualidade do serviço, a agilidade da entrega melhoram consideravelmente. Controlando indicadores e tomando ações em cima de números, haverá uma melhoria contínua.

PNEWS: Um dos principais motivos para se aperfeiçoarem os processos na produção é o desperdício. Como o reformador pode fazer para extrair o máximo possível de seus equipamentos, acessórios e matérias-primas?

LEANDRO PAIM: No Manual de Reforma de Pneus de Carga, a Vipal dá várias dicas de boas práticas para evitar desperdícios com MP e acessórios. Podemos citar pequenas faltas de controle na manutenção de materiais e acessórios que resultam em perdas. Por exemplo, na limpeza de pneus ou o uso de cola na banda de rodagem. São esses pequenos desperdícios que podem parecer pouco no dia a dia, mas que fazem grande diferença no montante. Como se diz: "é nos pequenos detalhes que podem estar os melhores resultados".

PNEWS: Criar indicadores é o mais indicado pela Vipal para gerir os processos de produção. Como o reformador faz para estruturar esses indicadores?

LEANDRO PAIM: Os principais indicadores que o reformador pode ter na produção são: índice de retrabalho, reprocesso, reclamação técnica, reposição técnica, reclamação comercial e reposição comercial. Estes são indicadores que contribuem em muito com o processo de melhoria contínua da unidade reformadora.

PNEWS: No curso oferecido pela Vipal através da sua universidade corporativa, a Univipal, quais os principais gargalos identificados nas reformadoras no que se refere a seus processos?

LEANDRO PAIM: Sem dúvidas, é o setor de escareação seguido da preparação/montagem dos pneus antes de entrar na autoclave, no caso de reforma a frio. Já no processo a quente, a escareação seguida do setor de vulcanização. 🌀

PODE ESCOLHER.
ELES ENCARAM QUALQUER ESTRADA!



Soluções inovadoras
em reforma de pneus

Cola Cimento | Orbitas e Mantas | Lateral para pneu remold | Ligação Pré-moldada e Anti-quebra | Camelback Agrícola e OTR | Perfil para Extrusora

(16) 3707.2400 | Franca/SP | comercial@gumix.ind.br

A COMPLICAÇÃO DO SIMPLES

Poucas coisas no Brasil são mais complicadas que o SIMPLES. Criado para unificar uma série de tributos cobrados pela União, Estados e Municípios, com o apelo de simplificar a vida do contribuinte e livrá-lo de um número absurdo de obrigações acessórias, o SIMPLES tornou-se uma das mais importantes fontes de receita tributária da União e dos Estados, e um gerador de conflitos desnecessários entre a administração tributária e os contribuintes.

As complicações do SIMPLES vão desde o enquadramento das atividades, a segregação das receitas conforme cada atividade, as questões relacionadas ao ICMS- Substituto, a aproximação ao limite anual de receita, entre tantas outras situações desnecessárias, que, sem trazer qualquer benefício à arrecadação, atrapalham a vida do contribuinte.

Este texto vai tratar da questão mais grave do SIMPLES, que é a exclusão de ofício pela Receita Federal, impondo ao excluído consequências muito mais graves que as supostas irregularidades que tenha cometido. Por exemplo, um contribuinte pode ser excluído do simples porque um dos seus sócios recebeu, por herança, participação em outra empresa; ou porque um dos sócios da central de compras da qual é associada perdeu a condição de contribuinte do SIMPLES.

A exclusão de ofício permite ao contribuinte apresentar defesa administrativa e recurso ao CARF, mantendo provisoriamente a sua opção pelo SIMPLES enquanto o processo tramita. Ocorre que, no insucesso da

defesa administrativa, os efeitos da exclusão do SIMPLES retroagem à época do ato declaratório, e o tributo pago durante o período de tramitação do processo administrativo não é considerado. O contribuinte, então, fica sujeito ao lançamento por parte da RFB cobrando todos os tributos - inclusive INSS dos empregados - que incidiram neste período. Os tributos são calculados pelo lucro presumido.

O resultado é que o contribuinte, não obstante ter cumprido todas as obrigações a que estava sujeito, de uma hora para outra está condenado à falência, pois a RFB lhe cobrará todos os tributos sob um regime de tributação diferente que incidiram ao longo dos 3 ou 4 anos em que se prolonga a discussão administrativa. Importante salientar que os recolhimentos ao SIMPLES não são aceitos pela RFB para abatimento da nova cobrança. O contribuinte tem de pagar os valores lançados e, em outro processo, pedir o ressarcimento do SIMPLES pago.

Além da dívida tributária, o contribuinte terá poucas chances de voltar a se enquadrar no SIMPLES, exatamente por conta dos débitos lançados e das obrigações acessórias que deixou de cumprir enquanto se considerava como optante do SIMPLES.

Diante disso tudo, resta a recomendação para que cada contribuinte, ao menos uma vez a cada ano, avalie com os profissionais que lhe dão suporte fiscal e contábil se se enquadra em todos os requisitos para a opção do SIMPLES e se não há nenhum fato novo que determine a sua exclusão. 🌐



Dr. Renato Romeu Renck é sócio da empresa Renck & Magrisso Advogados Associados.

Mestre em Direito Tributário PUC São Paulo 1995 a 1999. Doutor em Direito Tributário PUC - São Paulo e Conselheiro Técnico FIERGS - Rio Grande do Sul - desde 1993.

► **Tem alguma sugestão de tema para ser abordado na coluna? Escreva para abr@abr.org.br**



PEÇA JÁ
O SEU
CATÁLOGO
comercial@lainez.com.br

Produtos para
recauchutagem
de pneus

NOVA LINHA

ENVELOPES  INNERLOPES
SACO DE AR / AUTOCLAVE  SACO DE AR / MATRIZ



ATENDIMENTO AO CLIENTE
Tel.: 11 4380-8241 / www.lainez.com.br



Envelopes externos e internos

Projetados para serviços extremos

UMA NOVA EXPERIÊNCIA PARA VOCÊ

Melhor composto para resistência a altas temperaturas.

Resistência ao rasgo e elevada condutividade térmica.

Perfil projetado para se ajustar perfeitamente ao pneu.

**O Melhor do mundo,
produzido no Brasil**

Contatos: +55 (12) 3152-2414 / +55 (12) 3157-3789 / +55 (12) 9.8132-9451

Visite nosso site: www.elgirubber.com

E-mail: info@br.elgirubber.com

QUILÔMETROS À FRENTE

Líder mundial de reconstrução de pneus está de olho no futuro e em bons negócios.



O segmento de reforma de pneus tem evoluído com os anos. O surgimento de novas tecnologias e um mercado mais competitivo exigem um olhar à frente, vislumbrando a sustentabilidade, tanto dos negócios, quanto do consumo de recursos do planeta.

A italiana Marangoni se orgulha por estar na vanguarda, com mais de 70 anos movidos por contínua inovação e excelência, padrões que a consolidaram como referência global de reconstrução de pneus. Presente em mais de 100 países, é responsável pelo desenvolvimento de produtos e soluções tecnológicas de ponta, contribuindo de modo significativo para a evolução do segmento.

Há quase duas décadas no Brasil, conta com uma unidade industrial em Minas Gerais, atuando na reconstrução de pneus para ônibus e caminhões. É de lá que são produzidos os modernos anéis Ringtread, construídos em formato circular e sem emendas. Considerado o melhor sistema e a tecnologia mais avançada para a reconstrução de pneus, o Ringtread proporciona a máxima produtividade, sem desperdício, e oferece a quali-

dade de um pneu novo, garantindo mais rentabilidade aos reformadores e consumidores finais. A planta mineira também produz a linha Ringtread Blackline, que utiliza compostos inovadores e uma menor quantidade de petróleo na fabricação, atento ao futuro e às exigências globais.

Liderando o reposicionando e a perpetuidade da marca mundial, Vittorio Marangoni assumiu a presidência do grupo há pouco mais de dois anos. A nomeação possibilitou que a família, assídua no Conselho de Administração, se posicionasse novamente à frente dos negócios. Com energia renovada, ele trouxe nova dinâmica às atividades locais, assistido por um plano de negócios atual e coerente à necessidade de uma economia circular.

De olho no potencial do Brasil, a Marangoni está ampliando sua participação no mercado com a importante missão de desenvolver soluções que viabilizem a sustentabilidade ambiental, econômica e de pessoas, proporcionando um crescimento efetivo. “Nos últimos anos, assim como muitas empresas, vivenciamos períodos econômicos desafiadores, marcados por altas e baixas. Temos conseguido

avançar e alcançar nossos objetivos, sobretudo, com o fortalecimento da nossa Rede de Autorizados, primando pela entrega pontual e a constância na qualidade, fatores que nos possibilitaram conquistar novos parceiros, agregando a nossa marca à credibilidade e confiança merecidas”, comenta Giacomo Melotti, CEO da unidade brasileira. Para 2019, a Marangoni planeja um crescimento superior ao mercado, alinhado ao desempenho positivo da maioria dos seus clientes, à entrada de novos autorizados em sua rede, ampliando a presença no território nacional, e pelas perspectivas econômicas, em geral, que seguem esperançosas.

Mesmo estando quilômetros à frente no segmento, o grupo segue apostando e investindo em desenvolvimento, que, aliás, é palavra chave de todas as áreas da empresa. Atenta às exigências de uma indústria em constante transformação, a multinacional reafirma o compromisso em continuar oferecendo o melhor para a reconstrução de pneus com soluções completas, sustentáveis e excelente relação custo-benefício, sempre de acordo com os melhores padrões mundiais. 🌐



Vittorio Marangoni
Presidente do Grupo Marangoni

LUKATEC LIDERA EVOLUÇÃO TECNOLÓGICA NO SETOR DE RECAPAGEM DE PNEUS



Há mais de dez anos a Lukatec vem acompanhando e liderando uma importante evolução no mercado de recapagem de pneus no Brasil. Em 2007, quando a empresa iniciou as vendas dos primeiros modelos de máquinas automáticas, apenas 6% dos pneus eram raspados com essa tecnologia no País. “Naquela época, existiam em torno de 30 máquinas automáticas em operação no País, todas usando tecnologia importada. Dez anos depois, o cenário mudou radicalmente. Hoje são 7,2 milhões de pneus reformados no Brasil anualmente, e estima-se que 29,5% dos pneus já são raspados em máquinas automáticas, sendo 25% deles em raspadoras da Lukatec”, avalia Lucas Möller, diretor da empresa.

Voltada especialmente para o processo de raspagem de pneus, a linha exclusiva de Rasparobôs da Lukatec tem quatro modelos de diferentes tamanhos para atender ao mercado em geral, oferecendo a mesma tecnologia de robótica. O primeiro modelo Rasparobô foi apresentado em 2012, após dois anos de pesquisas, protótipos e testes. O objetivo era oferecer aos clientes uma tecnologia para aumentar a produtividade e a eficiência na recapagem, substituindo o processo manual pela automação e proporcionando a padronização e a precisão do que há de melhor em robótica. De 2014 para cá, a automatização revolucionou o setor, com o número de pneus raspados em máquinas automáticas crescendo de forma significativa.

Lucas Möller explica que o processo automatizado, o controle de qualidade e as máquinas de alta tecnologia resultam em um pneu recapado mais confiável. Segundo ele, a melhoria da qualidade do processo, através da tecnologia de automação e robótica, aumenta a confiabilidade do pneu; proporciona maior produtividade, segurança e ergonomia para os operadores, com risco zero; e ainda qualifica a mão-de-obra. Além disso, o processo automati-

zado é padronizado e monitorado, o que traz diversas vantagens para a qualidade final da recapagem. “Adotando a tecnologia da automação e da robótica, o setor só tem a ganhar em confiabilidade, padroni-

zação, controle de qualidade, ergonomia, segurança e produtividade. No fim, a sociedade como um todo também se beneficia, pois um pneu mais confiável garante estradas mais seguras e um transporte de cargas muito mais eficiente”, acrescenta. 🌐

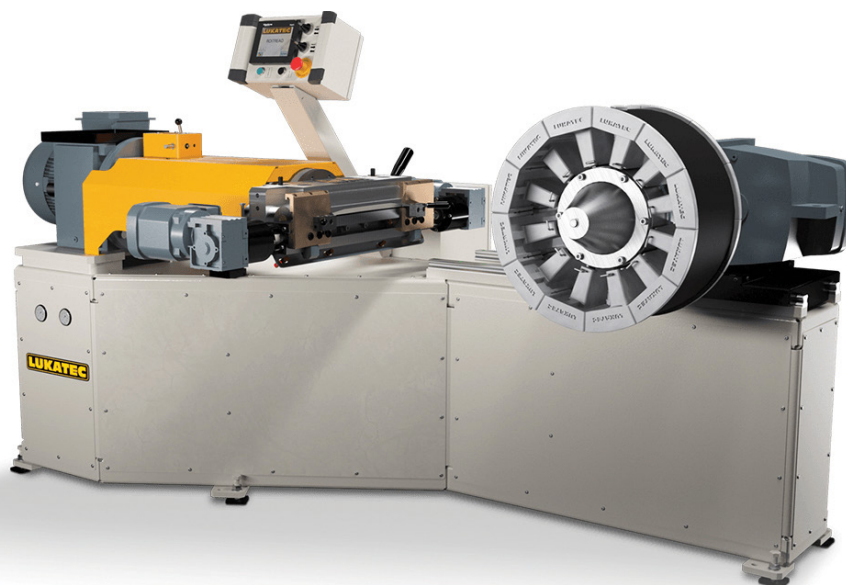

“

ESTIMAMOS QUE ATÉ 2022 CERCA DE 40% DOS PNEUS DE CARGA NO BRASIL SERÃO RASPADOS NAS RASPAROBÔS DA EMPRESA, O QUE É UMA GRANDE EVOLUÇÃO PARA O MERCADO ”

ABC BORRACHA 4.0

ABC
Borracha

0800 0331900

www.abcborracha.com.br

**EVOLUÇÃO, ALTO PADRÃO
DE QUALIDADE E DESEMPENHO**

- Bandas de rodagem sob medida e toda a linha para reforma de pneus
- Camelback fora de estrada com composto especial e alta durabilidade no campo
- Tradicionais protetores para câmara de ar da ABC, todas as medidas para rodagem e uso na recauchutagem
- Orbitiras e mantas de borracha para diversas aplicações

SUSTENTABILIDADE

Vipal Borrachas devolve mais de 30 milhões de litros de efluentes limpos e tratados ao meio ambiente



A Vipal Borrachas mantém uma constante preocupação com as questões socioambientais em todas as suas práticas, pensamento este que se reflete em suas operações fabris. O uso dos recursos hídricos é um caso. Exemplo disso é o sistema de tratamento de efluentes utilizado nas plantas fabris da empresa, tanto em Nova Prata (RS) quanto em Feira de Santana (BA).

Anualmente, as duas fábricas gaúchas tratam quase 21 milhões de litros, ao passo que, na unidade do Nordeste, são mais de 10 milhões de litros. Somadas, as três operações devolvem mais de 30 milhões de litros de efluentes limpos, tratados e devolvidos à natureza dentro

dos rígidos padrões da legislação ambiental. Na fábrica de Feira de Santana, em especial, todo efluente gerado na unidade é tratado internamente e reutilizado para infiltração direta em solo.

Tanto em Feira de Santana quanto em Nova Prata há a Estação de Tratamento de efluentes, que processa todo o efluente gerado, sanitário e industrial. "Não existe tubulação de esgoto saindo da fábrica. Tudo passa pelo processo de tratamento de efluentes, que faz a decantação dos resíduos sólidos e separa deles a água", explica Mateus Bayao Salgado, Coordenador de Manutenção e Engenharia da Vipal Borrachas.

OSMOSE REVERSA

Um dos avançados métodos de aproveitamento de efluentes utilizados pela Vipal em sua fábrica de Feira de Santana é a osmose reversa. Trata-se de um processo químico de separação da água de minerais para um melhor aproveitamento nos processos industriais. 🌱

“

A ÁGUA DE REJEITO DA OSMOSE REVERSA É DIRECIONADA PARA AS DESCARGAS DE BANHEIRO, DEIXANDO-SE, ASSIM, DE USAR ÁGUA DA CHUVA OU POTÁVEL PRA ESTE FIM, O QUE COLABORA COM A QUESTÃO AMBIENTAL QUE TANTO VALORIZAMOS ”

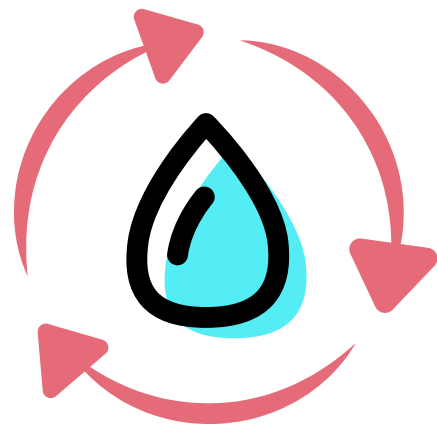

CARBIDES GOLD

CONHEÇA OS MELHORES DO BRASIL



A RECISMEC & ARDJ tem o prazer de apresentar a nova linha de Serras para Raspagem de Pneu ESCORPION com novo design e alta tecnologia, as lâminas proporcionam melhor desempenho com ótima textura RMA, agregando maior produtividade e o melhor custo benefício.



A Maior e Mais Completa
Fábrica de Produtos para Recapagem de Pneu
Faça um orçamento sem compromisso e confira nossos preços

TELEVENDAS
(11) 5874-9888

recismec.com.br

recismec@recismec.com.br

Recismec

Recismec

Rua Flandres, 98 - Chácara Santa Maria São Paulo - SP Cep: 05879-440

BANDAG COMEMORA 30 ANOS DE UNIDADE FABRIL



A Bandag, empresa da Bridgestone, dedicada à pesquisa, ao desenvolvimento e à manufatura de bandas de rodagem, comemorou o aniversário de 30 anos de sua unidade fabril localizada na cidade de Campinas, São Paulo.

“Além da economia e do desempenho confiável, as bandas de rodagem Bandag oferecem benefícios significativos ao meio ambiente”, comenta Osmar Tiburske, gerente industrial da Bandag. “Em seus 30 anos de operação, a Bandag evitou que 30 milhões de pneus fossem descartados e economizou 1,6 bilhões de litros de petróleo”, explica.

A empresa foi fundada em 1957 pelo industrial norte-americano Roy J. Carvere, e, em 1975, inaugurou seu primeiro escritório no Brasil, na cidade de São Paulo. Em 1982 iniciou, em uma primeira planta, a fabricação de bandas de rodagem em Campinas, transferindo em 1988 toda a sua operação no município para a atual unidade fabril. 🌱

Junsoft®

SISTEMAS

TUDO QUE SUA REFORMADORA
PRECISA EM UMA ÚNICA
FERRAMENTA

- ✓ MELHOR E MAIS COMPLETO SISTEMA PARA SEGMENTO DE RECAPAGEM;
- ✓ ELIMINAÇÃO DE RETRABALHOS;
- ✓ ATENDE A TODAS EXIGÊNCIAS LEGAIS;
(NF-E, NFS-E, SPED FISCAL, SPED PIS/COFINS)
- ✓ INFORMAÇÕES GERENCIAIS EM TEMPO REAL;
- ✓ SEGURANÇA E RASTREABILIDADE DAS INFORMAÇÕES;
- ✓ ATENDE AS PORTARIAS DO INMETRO;
- ✓ QUALIDADE NA APURAÇÃO DE CUSTOS.



CÂMARA DE AR RS

**SEMPRE POR
PERTO PARA
SUA LAVOURA
IR CADA VEZ
MAIS LONGE.**



Infoteste
de Câmaras de Ar

Confira em
nosso site.



Estar sempre perto do produtor sempre foi prioridade para a RS Câmara de Ar. Temos distribuidores nas principais praças do agronegócio nacional para levar a mais completa Linha Agrícola de câmaras, tanto para pneus radiais como diagonais. **Acesse nosso site e confira.**

RS 
CÂMARA DE AR

www.camarars.com.br

TRANSPORTADOR ESTÁ OTIMISTA E PRONTO PARA INVESTIR

Pesquisa da CNT aponta vontade dos empresários do setor de transporte de realizar investimentos em 2019

EXPECTATIVAS ECONÔMICAS DO TRANSPORTADOR SONDAGEM | 2018



Em sua 10ª edição, a Sondagem Expectativas Econômicas do Transportador desenha um panorama promissor para o ano que começa. Aplicado entre 31 de outubro e 28 de novembro, o estudo traz um balanço de 2018 e projeta expectativas quanto ao desempenho da economia, à geração de empregos e à renovação da frota, entre outros temas relacionados à atividade transportadora.

Chama atenção o grau de confiança do setor no governo que se iniciou em 1º de janeiro. Por exemplo, 85,2% dos entrevistados creem que a gestão do presidente Jair Bolsonaro será capaz de solucionar os problemas de infraestrutura no País: 82,1% apostam que gradualmente, e outros 3,1%, rapidamente. O mesmo ocorre em assuntos macroeconômicos, em que 76,6% dos participantes projetaram para 2019 um crescimento do PIB superior ao de 2018.

“
OS EMPRESÁRIOS DO SETOR QUEREM AMPLIAR SUAS FROTAS E AUMENTAR O RITMO DE SUAS ATIVIDADES. A PROPOSTA DE UM MERCADO MAIS ABERTO, ALIADA À INTENSIFICAÇÃO DO PROGRAMA DE CONCESSÕES E À CONTINUIDADE DE REFORMAS ESTRUTURANTES, PODERÁ MUNIR O PAÍS DAS CONDIÇÕES NECESSÁRIAS PARA A MELHORIA DA INFRAESTRUTURA DE TRANSPORTE”

resume o presidente da CNT e dos Conselhos Nacionais do SEST e do SENAT, Clésio Andrade.

Retrato fiel do setor, a sondagem oferece instrumentos para o planejamento estratégico de empresas e de órgãos públicos, além de permitir que a sociedade em geral conheça melhor a percepção dos empresários do transporte sobre o desempenho econômico brasileiro. Foram consultadas empresas de transporte rodoviário de cargas e passageiros, ferroviário de cargas, aquaviário (navegação marítima e interior), aéreo de passageiros e serviços de transporte urbano de passageiros por ônibus e metroferroviário. 🌐



CONFIE NA TECH

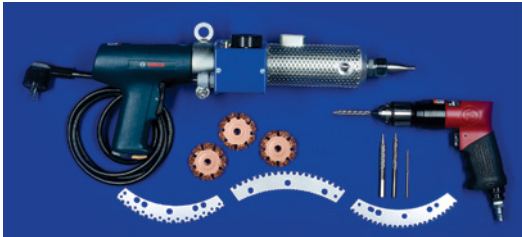

CONHEÇA NOSSA LINHA DE EQUIPAMENTOS E ACESSÓRIOS PARA RECAPAGEM E AUTO CENTRO DE VEÍCULOS

Extrusoras, Fresas, Serras e Cavaletes de Inspeção



SETOR: REFORMA DE PNEUS



ALAGOAS

ARAPIRACA - AL

INMETRO VULCAP VULCANIZAÇÃO

ARAPIRACA

Rua Expedicionário Brasileiro, 2079
Baixa Grande - (82) 3522 1841



AMAZONAS

MANAUS - AM

INMETRO RECAUCHUTADORA ELO

Estrada Torquato Tapajós, 6340
Flores - (92) 3651 2032

INMETRO VULCANIZAÇÃO TARUMÃ

Av. Abiurana, 3223
Distrito Industrial - (92) 3615 2168



BAHIA

FEIRA DE SANTANA - BA

ALLIANZA PNEUS

Rua Agropewa, 315 LOT. Pq. Lagoa
Salgada LT. 5, QD. E
Centro Industrial Subaé
(75) 3603 8555

INMETRO MOVESA REFORMADORA

Av. Sudene, 2735
Tomba - CIS - (75) 3321 9100

PAULO AFONSO - BA

INMETRO RECAP DOM BOSCO

Av. do Aeroporto, 15
Jardim Bahia - (75) 3281 2211

VITÓRIA DA CONQUISTA - BA

INMETRO COMPEÇAS COMÉRCIO

DE PEÇAS

Av. Presidente Dutra, s/nº - BR 116
Km 1071 - Ibirapuera - (77) 2102 8800

INMETRO MOVESA REFORMADORA

Av. Presidente Dutra, s/nº - BR 116
Km 1070 - Felícia - (77) 4009 9143



CEARÁ

EUSÉBIO - CE

INMETRO RENO1000 RENOVADORA

DE PNEUS

Rodovia BR 116, s/nº. - km 18,5
Jabuti - (85) 3275 1211

INMETRO RENOVADORA MATOS

Rodovia BR 116, 7910 - Km 16,5
Pedras - (85) 3275 1566

MAURITI - CE

MASTERCAP RENOVADORA DE PNEUS

Rua 04, 28 - Bela Vista - (88) 3552 1372

UNICAP RENOVADORA

Sítio Baixio do Mororó, 49
Uburanas - (88) 99734 3344



ESPÍRITO SANTO

CARIACICA - ES

INMETRO VITÓRIA DIESEL

Rod. Gov. Mário Covas, 13.130 (BR 101)
km 294 - Vila Independência
(27) 2125 3400

CASTELO - ES

INMETRO AZ PNEUS

Rodovia Fued Nemer, s/nº
Esplanada - (28) 3542 2133

VENDA NOVA DO IMIGRANTE - ES

INMETRO VENDAP RENOVADORA

DE PNEUS

Av. 24 de Junho, 1.477 - Loja 01
Bicuíba - (28) 3546 1500

VIANA - ES

INMETRO RECAPE PNEUS

Rodovia BR 262, s/nº - Km 08
Primavera - (27) 3336 8000



GOIÁS

APARECIDA DE GOIÂNIA - GO

INMETRO NEW TYRE PNEUS

Av. Elmar Arantes Cabral, s/nº
QD. 06, LT. 06E - Compl. 06/07
Parque Industrial Vice-Pres. José Alencar
(62) 3548 3424 | (62) 3283 8766

CATALÃO - GO

INMETRO FUTURA RENOVADORA

DE PNEUS

Rua Ascendino Gonçalves Mesquita, 51
QD 02, LT. 08 Dona Sofia
(64) 3411 4030

GOIÂNIA - GO

INMETRO PNEU FORTE

Av. Perimetral Norte, 4480 - QD. Área
LT. 02 Zona Industrial Pedro Abrão
(62) 3586 2388

PORANGATU - GO

INMETRO PNEUS NORCAPE

Rodovia BR 153 - Km 850 - 05 A
Chácara Tupaciguara - (62) 3367 1677

SENADOR CANEDO - GO

PNEUS BARÃO

Av. Atílio Contato, 314 - Qd. 02, Lt.
11/12 - Park Vitória - (62) 3565 8358



MARANHÃO

IMPERATRIZ - MA

INMETRO RENOVADORA DE PNEUS

BRASIL

Rua Luiz Domingues, 48
Entroncamento - (99) 2101 0400



MATO GROSSO

CUIABÁ - MT

INMETRO BUZETTI PNEUS CUIABÁ

Av. Pedro Paulo de Faria Junior, 1514
Distrito Industrial - (65) 3612 2800

INMETRO SENA RECUPERAÇÃO DE PNEUS

Ayrton Senna Silva - Km 397 - BL 3.
Distrito Industrial - (65) 3667 1666

LUCAS DO RIO VERDE - MT

INMETRO VACHILESKI PNEUS

Rua Porto Alegre, 540
Setor Industrial - (65) 3549 6666

NOVA MUTUM - MT

INMETRO VACHILESKI PNEUS

Av. Perimetral das Samambaias, 4.100
Industrial Sul - (65) 3308 3600

RONDONÓPOLIS - MT

INMETRO SENA PNEUS RONDONÓPOLIS

Av. Bonifácio Sachetti, s/nº - Bloco 1
Distrito Industrial Augusto Bortoli Razia
(66) 3439 0500

INMETRO VACHILESKI PNEUS

Rodovia BR 364, s/nº - Setor Rodoviária
(66) 3468 1521 | 3426 1392

VÁRZEA GRANDE - MT

INMETRO GAPY RECAPAGENS

Rodovia BR 163/364 - Km 431
(Próximo ao Trevo do Lagarto).
Torrão de Ouro - (65) 3682 0848



MATO GROSSO DO SUL

CAMPO GRANDE - MS

INMETRO RECAUCHUTADORA CAMPO GRANDE

Rua São Luiz Gonzaga, 07
Coronel Antonino - (67) 3351 8775

DOURADOS - MS

INMETRO GRUPO COLOMBO PNEUS

Rodovia BR 163 - Km 263 - lote 01- QD
40A. s/nº. Parque das Nações I
(67) 3424 0007



MINAS GERAIS

ANDRADAS - MG

INMETRO RECAUCHUTAGEM ANDRADENSE

Rodovia Esp. Santo do Pinhal
Andradas - Km 4,7
Contendas - (35) 3731 1414

PONTE NOVA - MG

INMETRO SOROCABANA PNEUS

João Batista Viggiano, 393 - Lote A.
Triângulo - (31) 3817 4409

POUSO ALEGRE - MG

INMETRO DPASCHOAL

Rodovia Fernão Dias, BR 381
Ipiranga - (35) 3427 4800

SOLEDADE DE MINAS - MG

INMETRO REICAP REFORMADORA DE PNEUS

Rod. Dr. Jonas Pereira Maduro,
s/nº - km 1
Porto Calvo - (35) 9 9709 1008

UBERABA - MG

INMETRO RT PNEUS

Rua Afonso Riccioppo, 119
Distrito Industrial I - (34) 3316 1000

UBERLÂNDIA - MG

INMETRO DM PNEUS

Av. Antônio Tomaz de Rezende, 5117
Distrito Industrial - (34) 3232 9393

INMETRO DPASCHOAL

Av. Antônio Thomaz Ferreira de
Rezende, 3333 - Distrito Industrial
(34) 3213 1020



PARÁ

ANANINDEUA - PA

INMETRO RECAPAGEM LÍDER

Rodovia BR 316 - Km 07
Levilândia - (91) 3202 0314

CASTANHAL - PA

INMETRO JM PNEUS E RENOVADORA

Rodovia BR 316, S/Nº, KM 57 - Apeú
(91) 3725 1399



PARAÍBA

CAMPINA GRANDE - PB

INMETRO JM PNEUS

Av. Jornalista Assis Chateaubriand,
5.610, A B. Velame - (83) 3331 2027

INMETRO PNEUMAX RECONDICIONADORA

Av. Jornalista Assis Chateaubriand, 2800
Anexo 01 - Tambor - (83) 3182 3000

INMETRO RODOPNEUS

Av. Deputado Raimundo Asfora, 1.875
loja 01 - Velame - (83) 2101 7766



PARANÁ

APUCARANA - PR

INMETRO RECAUCHUTAGEM RANK

Av. Zilda Seixas Amaral, 3578
Parque Industrial Zona Norte
(43) 2102 1251

CAMPINA GRANDE DO SUL - PR

INMETRO IVO RECAP

Rua Darvil José Caron, 1.060 - Bonança
Sítio de Recreio - (41) 3888 7900

CASCADEL - PR

INMETRO DPASCHOAL

Rodovia BR 277 - Km 583,9
Presidente - (45) 3227 2700

SETOR: REFORMA DE PNEUS

COLOMBO - PR

INMETRO RECAPADORA TREVO

Av. Marginal José de Anchieta, 1300
Guarani - (41) 3663 3646

CURITIBA - PR

INMETRO BUZETTI PNEUS CURITIBA

Rua Vicente Michelotto, 3225
CIC - (41) 3268 0008

INMETRO DPASCHOAL

Rodovia BR 116, 21459 - Km 9
Pinheirinho - (41) 3349 1312

INMETRO GRUPO COLOMBO PNEUS

Rodovia BR 116 - Km 101, 12799
Vila Hauer - (41) 3277 5114

INMETRO PNEUFLEX RECAUCHUTAGEM DE PNEUS

Rua Hasdrubal Bellegard, 950
Cidade Industrial - (41) 3348 0000

INMETRO RECAPADORA TAQUARENSE

Av. Juscelino K. de Oliveira, 2995
CIC - (41) 3373 3622

INMETRO REX PNEUS

Rua João Alves, 101
CIC - (41) 3346 2324

GUARAPUAVA - PR

INMETRO FM PNEUS

Rodovia 277 - Km 351
Vila Industrial - (42) 3624 1022

JANDAIA DO SUL - PR

INMETRO PNEUS JANDAIA

Av. Anunciato Sonni, 3310
Parque Industrial II - (43) 3432 1681

LONDRINA - PR

INMETRO RENATO RECAPAGEM

Rua do Pavão, 50 - Parque das
Indústrias Leves - (43) 3325 2020

MARIALVA - PR

INMETRO RODABEM MARIALVA

Rua Pedro Battaglini, 100 - Parque
Industrial IV - (44) 3125 2222

MARINGÁ - PR

INMETRO RECAUCHUTAGEM DE PNEUS GUARACIABA

Anel Viário Prefeito Sinclair Sambati,
269 - Parque Itaipu - (44) 3266 1721

PARANAÍ - PR

INMETRO ROBERCAP RECAUCHUTAGEM DE PNEUS

Rua Frei Boa Ventura Einberg, s/n° Qd.
17 Distrito Industrial - (44) 3424 2244

PATO BRANCO - PR

INMETRO RECAPADORA P PNEUS

Av. Tupi, 577 Bortot - (46) 3313 1432

INMETRO SUL PNEUS RECAPAGENS

Rodovia BR 158 - Km 533 - 5830
Fרון - (46) 3225 3200

PONTA GROSSA - PR

INMETRO GRUPO COLOMBO PNEUS

Rodovia PR 151 - Km 115 - 1868
Boa Vista - (41) 3277 5114

SÃO JOSÉ DOS PINHAIS - PR

INMETRO SAVANA PNEUS

Rodovia Contorno Leste (BR 116)
N° 5.615 - loja 3
Quississana - (41) 3402 2554 | 3405 2529

TOLEDO - PR

INMETRO FM PNEUS

Rodovia PR 182 - Km 01
Jardim Independência - (45) 3421 6262



PERNAMBUCO

CARUARU - PE

INMETRO JM PNEUS CARUARU

Av. Campina Grande, 139 - Caiuca
(81) 3721 8799

GOIANA - PE

INMETRO PATRIMONIAL RENOVADORA

Rodovia PE 075 - Km 3 - Goiânia GL. 2.
Núcleo Industrial Goiana - (81) 3626 3054

JABOATÃO DOS GUARARAPES - PE

INMETRO RODOPNEUS SERVICE

Rodovia BR 101 Sul - Km 85,38
Prazeres - (81) 3479 3400

PAULISTA - PE

INMETRO KM RENOVADORA DE PNEUS

Av. Dr. Rinaldo de Pinho Alves, 2680
Prédio B - Galpão 11
Paratibe - (81) 3542 2825

INMETRO RENOVE PNEUS

Rodovia BR 101 - Norte - Km 56
Galpão B - s/n°
Paratibe - (81) 3543 1847



PIAUI

TERESINA - PI

INMETRO CACIQUE PNEUS RENOVADORA

Av. Prefeito Wall Ferraz, 15116
Angelim - (86) 3230 8005

INMETRO RENOVADORA DE PNEUS SÃO FRANCISCO

Av. Prefeito Wall Ferraz, 6320 - Sul
Lourival Parente - (86) 2106 7000



RIO DE JANEIRO

BARRA MANSÁ - RJ

INMETRO N & A PNEUS

Rod. Presidente Dutra, nº 90 - km 269
Vila Principal - (24) 3323 5162

INMETRO RECAUFLEX

Rua José Martins de Oliveira, 20
Boa Sorte - (24) 3323 3710

DUQUE DE CAXIAS - RJ

INMETRO DPASCHOAL

Rod. Washington Luiz, 1327
Pq. Duque de Caxias - (21) 3184 4350

PETRÓPOLIS - RJ

INMETRO CRYSTONE PNEUS

Estrada Silveira da Motta, 2555 - A
Posse - (24) 2259 1453

RIO DE JANEIRO - RJ

INMETRO GARANTIA TOTAL

Av. Brasil, 28150
Realengo - (21) 2401 9000

INMETRO TORO RECAUCHUTAGEM

Rua General Corrêa e Castro, 185
Jardim América - (21) 3362 3800

SÃO GONÇALO - RJ

**INMETRO RENOVADORA DE PNEUS
SÃO GONÇALO**

Rua Dr. Nilo Peçanha, 585
Centro - (21) 2712 6486

VOLTA REDONDA - RJ

INMETRO VINCOL PNEUS

Av. Paulo Erlei Alves Abrantes, 8.500
Três Poços - (24) 3340 2150



**RIO GRANDE
DO NORTE**

MOSSORÓ - RN

INMETRO NORMANDO RECAPE

Rodovia BR 324, s/nº - Km 37,5
Estrada do Contorno - (84) 3318 2532



**RIO GRANDE
DO SUL**

BENTO GONÇALVES - RS

**INMETRO REDE PNEU RENOVADORA
DE PNEUS**

Rodovia RST 470 - Km 216
Jardim Glória - (54) 3449 3422

BOA VISTA DO BURICÁ - RS

INMETRO BOA VISTA PNEUS

Rua João de Barros, 191
Centro - (55) 3538 1292

CANOAS - RS

INMETRO DPASCHOAL

Av. Getúlio Vargas, 7083
Centro - (51) 3429 2315

CAXIAS DO SUL - RS

**INMETRO NEGO RECAUCHUTADORA
DE PNEUS**

Rua Senador Alberto Pascoalini, 338
São Ciro - (54) 3229 0927

ERECHIM - RS

INMETRO AG PNEUS

Rua Raul de Miranda e Silva, 94
Fátima - (54) 3522 1475

INMETRO VACHILESKI PNEUS

Rua Dr. João Caruso, 426
Industrial - (54) 2107 9000

GRAVATAÍ - RS

INMETRO M2 PNEUS

Rodovia RS 118, nº 800
Distrito Industrial - (51) 3432 1600

IJUÍ - RS

**INMETRO ATUAL PNEUS COMÉRCIO
E RECAPAGEM Ltda.**

Rodovia BR 285 - Km 460
Rodovia - (55) 3333 7777

MARAU - RS

INMETRO AGS PNEUS

Rua José Posser Sobrinho, 1000
(Rod. RS 324 - Km 88)
Santa Lúcia - (54) 3342 9050

NOVA PRATA - RS

INMETRO PALUDO PNEUS

Rua Itália, 767
Distrito Industrial - (54) 3242 1457

NOVO HAMBURGO - RS

INMETRO ALIANÇA RECAPAGEM

Av. Nações Unidas, 617
Rio Branco - (51) 3525 2345

PELOTAS - RS

**INMETRO REFORMADORA DE PNEUS
MINUANO**

Rua Cinco, 2698
Fragata - (53) 3271 9233

INMETRO VACHILESKI PNEUS

Av. Pres. João Belchior Marques Goulart,
7.374 Industrial - (53) 9 97025 8706

PORTÃO - RS

INMETRO HOFF PNEUS

Rodovia RS 240 - Km 11,6 - 5610
Rincão do Cascalho - (51) 3562 1255

**INMETRO REDE PNEU RENOVADORA DE
PNEUS**

Rua Júlio de Castilhos, 3344
Portão Velho - (51) 3562 1579

PORTO ALEGRE - RS

INMETRO SAVAR VEÍCULOS

Rua Joaquim Oliveira, 220
Anchieta - (51) 3371 1717

SANTA ROSA - RS

INMETRO STEFFEN PNEUS

Rodovia RS 344, 1095
Santa Rosa - (55) 3512 5711

SANTIAGO - RS

INMETRO BATISTA PNEUS

Rodovia BR 287 - Km 398
Gaspar Dutra - (55) 3251 1818

SÃO LEOPOLDO - RS

INMETRO ATUAL PNEUS

Av. Henrique Bier, 2.900
Campina - (51) 3575 1111

SÃO LUIZ GONZAGA - RS

INMETRO VACHILESKI PNEUS

Rodovia BR 285, S/Nº
Interior - (55) 3352-1870

TAPEJARA - RS

INMETRO BORILLI PNEUS

Rodovia RS 463 - Km 03 - s/nº
Distrito Industrial - (54) 3344 1747

TRÊS DE MAIO - RS

INMETRO THOMÉ PNEUS

Rodovia BR 472, s/nº - Km 31 - PAV. 02
BR- (55) 3535 1378 | (55) 3535 1580

URUGUAIANA - RS

**INMETRO ATUAL PNEUS COMÉRCIO E
RECAPAGEM Ltda.**

Rua Marechal Setembrino de Carvalho,
2040 - Ipiranga - (55) 3413 1665

SETOR: REFORMA DE PNEUS



SANTA CATARINA

ARARANGUÁ - SC

INMETRO REAL PNEUS

Alameda Antonio Alves da Silva, 400
Cidade Alta - (48) 3524 0682

INMETRO RENOVADORA DE PNEUS IRMÃOS DA ESTRADA

Rodovia BR 101 - Km 413 - 1205
Cidade Alta - (48) 3522 0386

BLUMENAU - SC

INMETRO RECAP RENOVADORA CATARINENSE DE PNEUS

Rodovia BR 470 - Km 54 - 2399
Itoupavazinha - (47) 3338 3995

CAPINZAL - SC

INMETRO BALDISSERA RECAPAGENS

Rua Acesso Cidade Alta, 2387
São Cristóvão - (49) 3555 3995

CHAPECÓ - SC

INMETRO UNETRAL

Rua Antônio Cella, 149 E
Trevo - (49) 3324 4933

CORONEL FREITAS - SC

INMETRO AM PNEUS

Rua Tiradentes, 601 - Ouro
Verde - (49) 3347 0002

CRICIÚMA - SC

INMETRO DPASCHOAL

Rua Manoel Delfino Freitas, 815
Próspera - (48) 3462 0088

FRAIBURGO - SC

INMETRO RFX PNEUS

Av. Renê Frey, 1.330 Jardim das
Araucárias - (49) 3246 3533

GASPAR - SC

INMETRO TYRESBLUE PNEUS

Rodovia BR 470, nº 931 - km 39
Margem esquerda.
Distrito Industrial - (47) 3397 1074

IBIRAMA - SC

INMETRO BONIN PNEUS

Rua Marques de Herval, 8433
Dalbergia - (47) 3357 0005

ITAJAÍ - SC

INMETRO RT - ITAJAÍ

Rua Francisco Reis, 1º andar, 358
Cordeiros - (47) 3346 1081

INMETRO WARMOR RENOVADORA DE PNEUS

Rua João Pinto Amaral, 108
Barra do Rio - (47) 3348 1805

JARAGUÁ DO SUL - SC

INMETRO BATISTA PNEUS

Rua Ângelo Rubini, 18
Barra do Rio Cerro - (47) 3370 8311

INMETRO BOGO PNEUS

Av. Prefeito Waldemar Grubba, 4955
Centenário - (47) 2106 2108

JOAÇABA - SC

INMETRO RECAUCHUTADORA RODA

Rodovia SC 303, s/nº - Trevo da BR 282
SC 303 (49) 3522 3533

JOINVILLE - SC

INMETRO RECAPADORA ELDORADO

Rua Graciosa, 1290
Guanabara - (47) 3177 1414

LAGES - SC

INMETRO DAL MOLIN PNEUS

Av. Luiz de Camões, 1796
Conta Dinheiro - (49) 3223 3455

MARAVILHA - SC

INMETRO FM PNEUS

Av. Maravilha, 833
Centro - (49) 3644 5200

RIO DO SUL - SC

INMETRO RENOVADORA DE PNEUS ZANELLA

BR 479 - Km 141 - 6707
Canta Galo - (47) 3525 0873

RIO DOS CEDROS - SC

INMETRO RECAUCHUTADORA DE PNEUS NERI

Rua Duque de Caxias, 314
Fundos Centro - (47) 3386 1462

SANTA CECILIA - SC

INMETRO RENOVADORA DE PNEUS FOGAÇA

Rua Miguel Goetten Sobrinho, 162
Industrial - (49) 3294 0945

SÃO BENTO DO SUL - SC

INMETRO RECAPADORA SÃO BENTO Ltda.

Rua Antônio Kaesemodel, 2310
Colonial - (47) 3635 1061

INMETRO RENOVADORA DE PNEUS OXFORD

Rua Antônio Kaesemodel, 2485
Oxford - (47) 3635 0414

SÃO JOSÉ - SC

INMETRO SBM RENOVADORA DE PNEUS MENDES

Rua Hiriberto Hilse, 4480
Barreiros - (48) 3258 0117

SÃO MIGUEL DO OESTE - SC

INMETRO AG PNEUS

Rua Waldemar Rangrab, 825
Centro - (49) 3622 6400

TAIÓ - SC

INMETRO VULCANIZAÇÕES TAIÓ

Rodovia SC 422, 2600 - Km 2,7
Padre Eduardo - (47) 3562 0037

TUBARÃO - SC

INMETRO RECAPAGENS CIDADE AZUL

Rodovia BR 101. s/nº - Km 341
São Cristóvão - (48) 3622 2328

VIDEIRA - SC

INMETRO FM PNEUS

Rodovia SC 453, s/nº - Km 53,5
Industrial - (49) 3566 2233

XANXERÊ - SC

INMETRO VICINI PNEUS

Rodovia BR 282, km. 506
Vista Alegre - (49) 3433 0282

XAXIM - SC

INMETRO AG PNEUS

Rodovia BR 282 - Km 506
Vista Alegre - (49) 3433 0282



SÃO PAULO

AMERICANA - SP

INMETRO RECAP PNEUS
Rua Eduardo Medon, 950
Jardim Luciane - (19) 3478 8877

ARAÇATUBA - SP

INMETRO RECAUCHUTAGEM DE PNEUS MIRASSOL
Av. Brigadeiro Faria Lima, 7289
Pq. Indl. Maria Isabel Piza de Almeida Prado - (18) 3631 2288

ARARAQUARA - SP

INMETRO SL PNEUS
Av. Manuela Fermiano Motta, 456
Jardim Regina - (16) 3322 1201

ASSIS - SP

INMETRO SP RECAP
Av. Abílio Duarte de Souza, 2780
Vila Rosângela - (18) 3322 8555

ATIBAIA - SP

INMETRO BRUMA PNEUS
Rodovia Dom Pedro I, s/nº - Km 86,3
Pista Sul Rio Abaixo - (11) 4417 1238

INMETRO DPASCHOAL

Rua Antônio da Cunha Leite, 295
Portão - (11) 2410 1100

BADY BASSITT - SP

INMETRO BARRELA RECAUCHUTAGEM DE PNEUS
Rua Carlos Gomes, 980
Centro - (17) 3818 5999

BARRA BONITA - SP

INMETRO REDE RECAPEX
Av. Pedro Ometto, 1118
Vila Narcisa - (14) 3604 3520

BARUERI - SP

INMETRO PNEUCARGO TECNOLOGIA EM PNEUS
Via de acesso João de Góes, 1700
Fazenda Itaquí/Belval - (11) 4789 3217

BAURU - SP

INMETRO DPASCHOAL
Rod. Marechal Rondon, s/nº - Km 338
Vila Aviação B - (14) 3104 4615

INMETRO PINHEIRO PNEUS

Rua José Pereira Guedes, 1-25
Parque Júlio Nóbrega - (14) 3203 3666

CONCHAL - SP

INMETRO CONCAP PNEUS
Rua Vereador José Peterman, 225
Distr. Ind. Benedito D. Silva
(19) 3866 7788

GUARULHOS - SP

INMETRO CRUZ DE MALTA PNEUS

Av. Santos Dumont, 1855
Cumbica - (11) 2412 0261

INMETRO RENOSUL

Joaquim Lessa Carneiro, 75 - Cidade
Ind. Sat. de S. Paulo (11) 2412 6858

ITAPETININGA - SP

INMETRO SIMÉTRICA RECAUCHUTAGEM DE PNEUS
Rodovia Raposo Tavares - Km 168,2
Vila Nova Itapetininga - (15) 3271 7887

ITAPEVI - SP

INMETRO DURAPOL - DELLA VIA PNEUS
Av. Professor Vernon Kriebler, 127
Itaqui - (11) 4280 7013

ITARARÉ - SP

INMETRO GRUPO COLOMBO - DO VALE
Av. Vitorino Monteiro, 1095
Área Industrial - (15) 3532 3557

ITU - SP

INMETRO ITUCAP RENOVADORA PNEUS
Av. Primavera, 86
Vila Progresso - (11) 4022 6130

JACI - SP

INMETRO UNIVERSO RENOVADORA DE PNEUS
Rod. Florindo Rodrigues Martinez,
S/Nº, km 0 - Nossa Senhora Aparecida
(17) 3283 1874

JARDINÓPOLIS - SP

INMETRO AMERICAN PNEUS
Rodovia Anhanguera (SP 330)
Km 327 + 700m - Pista Sul
Distrito Industrial - (16) 3663 1500

JARDCAP PNEUS

Rua Adelaide Zangrande, 214
Área Industrial - (16) 3663 8087

JUNDIAÍ - SP

INMETRO J. V. ARTTI PNEUS
Av. Marginal da Estrada Velha de São
Paulo, 1335/1375
Jardim Mercê III - (11) 4587 8085

LORENA - SP

INMETRO VALECAP PNEUS
Rua José Antônio Almeida Gonzaga, 1300
(Rod. Pres. Dutra, Km 52 + 800m)
Cruz - (12) 3153 3164

MAIRIPORÁ - SP

INMETRO TERRA PRETA REFORMADORA DE PNEUS
Av. Desiderio Serafim, 100 - Jardim
Nippon (Terra Preta) - (11) 4486 8900

MARÍLIA - SP

INMETRO RECAPOG REFORMADORA
Rod. Com. João Ribeiro Barros, S/Nº
- Km 443,60 - Parque das Indústrias
(14) 3432 3631 / 3433 0318

MIRACATU - SP

INMETRO GRUPO COLOMBO - DO VALE
Rodovia Regis Bittencourt - Km 398/340
s/nº - Tijuco Preto - (13) 3846 4222

MIRASSOL - SP

INMETRO RECAUCHUTAGEM DE PNEUS MIRASSOL
Rodovia Euclides da Cunha, km 456
Zona Rural - (17) 3242 6735 | (17) 3242 3411

INMETRO RECAMIL RECAUCHUTAGEM DE PNEUS

Av. Modesto José Moreira Júnior, 3.185
Portal - (17) 3242 1078 | (17) 3242 3411

SETOR: REFORMA DE PNEUS

MOGI DAS CRUZES - SP

INMETRO CONTINENTAL DO BRASIL
PRODUTOS AUTOMOTIVOS Ltda.
(BEST DRIVE)

Rua Tenente Onofre Rodrigues de
Aguiar, 1401 - Galpão 2 - Vila Industrial
(11) 2500 2021

INMETRO RECAUCHUTAGEM IRMÃOS
MARTINS

Av. Lourenço de Souza Franco, 879 I
Jundiapéba - (11) 4727 1914

MOGI MIRIM - SP

INMETRO MOGIANA RENOVADORA DE
PNEUS

Rod. Gov. Adhemar P. de Barros, s/nº,
Km 157,8 - Jardim Bela Vista
(19) 3806 1115

INMETRO MORECAP RENOVADORA
DE PNEUS

Av. Rainha. 485
Parque da Empresa - (19) 3022 8000

NOVA ODESSA - SP

INMETRO UNICAP RENOVADORA
DE PNEUS

Rodovia Anhanguera Km 116 - s/nº
Chácara Reunidas Anhanguera
(19) 3341 3700

PALMITAL - SP

INMETRO PAULINHO PNEUS

Rua José Camacho, 653
Distrito Industrial II - (18) 3351 2790

PENÁPOLIS - SP

INMETRO MIUDINHO PNEUS

Rua Antônio Buranello, 150
Jardim Industrial - (18) 3652 1130

PIRACICABA - SP

INMETRO RECAUCHUTADORA NOIVA
DA COLINA

Av. Rio Claro, 62
Vila Rezende - (19) 3421 6565

PIRASSUNUNGA - SP

INMETRO INMETRO RENOVADORA DE
PNEUS ROSIM

Rua Porto Alegre, 7 - Gleba G
(19) 3561-1942

PORTO FELIZ - SP

INMETRO SER PNEUS PORTO FELIZ

Rodovia Marechal Rondon (SP 300)
Km 135,2 - Canguera - (15) 3261 4866

PRESIDENTE PRUDENTE - SP

INMETRO S & A RECAP

Rod. Comendador Alberto Bonfiglioli,
480 - S/ Denominação - (18) 3909 6693

INMETRO GRUPO COLOMBO - DO VALE

Av. Cel. José Soares Marcondes, 4441
Jardim Rio 400
(18) 3908 7009 | (18) 3908 7009

REGISTRO - SP

INMETRO SOROCAP - RECAUCHUTAGEM
SOROCABA

Rua Tamekishi Osawa, 386
Vila Tupi - (13) 3828 7277

RIBEIRÃO PRETO - SP

INMETRO DPASCHOAL

Marginal Direita - Rodovia Anhanguera,
Km 305 - Setor Leste - (16) 3965 8299

RIO DAS PEDRAS - SP

INMETRO RENOVADORA DE PNEUS
REZENDE

Rod. Cornélio Pires, s/nº (SP 127)
Km 46,500m Sul - Campestre
(19) 3439 2547

INMETRO UNIÃO RENOVADORA DE
PNEUS

Rodovia do Açúcar, s/nº - Km 154
Batistada - (19) 3493 6977

INMETRO UNIMAK REFORMADORA DE
PNEUS

Rodovia do Açúcar, s/nº - Km 154
Batistada - (19) 3493 6977

SANTA CRUZ DO RIO PARDO - SP

INMETRO GRUPO COLOMBO - DO VALE

Rua Lino Balei, 108
Chácara Peixe - (14) 3372 4489

SANTANA DE PARNAÍBA - SP

INMETRO NSA / PNEUTEC

Rua Guanabara, 114 - Jardim Represa
(Fazendinha) - (11) 4705 9977

INMETRO PAULICEIA PNEUS

Rua Califórnia, 219 - Jardim Rancho
Alegre - (11) 4151 9200

INMETRO DURAPOL - DELLA VIA PNEUS

Estrada Tenente Marques, 5810
Chácara Solar (Fazendinha)
(11) 4156 9911

SÃO BERNARDO DO CAMPO - SP

INMETRO SL PNEUS - AUTOLINS

Av. Piraporinha, 87
Planalto - (11) 4391 5888

SÃO JOÃO DA BOA VISTA - SP

INMETRO RESSOLAGEM BOA VISTA

Rua Deoclécio Ponciano da Silva, 11
Gleba B-02 Sitio Angola - (19) 3622 2487

SÃO JOSÉ DO RIO PRETO - SP

INMETRO REDE RECAPEX

Av. Alfredo Folchini, 2640
Vila Toninho - (17) 3213 9070

SÃO JOSÉ DOS CAMPOS - SP

INMETRO ÍMOLA PNEUS

Alameda Rio Danúbio, 61
Chácara Reunidas - (12) 3933 0789

INMETRO PNEUS BAHIA

Rua Bacabal, 190
Parque Industrial - (12) 3935 2244

SÃO PAULO - SP

INMETRO ALVORADA REFORMADORA

Rua Joaquim Carlos, 1315
Brás - (11) 2693 1351

INMETRO DURAPOL - DELLA VIA PNEUS

Av. Presidente Wilson, 6000
Vila Independência - (11) 2067 1234

INMETRO FOX PNEUS

Rua Dr. Alvares Rubião, 215
Jd. América da Penha - (11) 2296 0077

INMETRO JÔ PNEUS

Av. Álvaro Ramos, 1898/1900
Quarta Parada - (11) 2605 2723

SOROCABA - SP

INMETRO ESPIGARES PNEUS

Rodovia Raposo Tavares, Km 104
Parque Vereda dos Bandeirantes
(15) 3221 3783

INMETRO FERNANDO FRANÇA

SOROCABA

Rodovia Emerenciano Prestes Barros,
Km 5 - 408 - Parque São Bento - (15)
3293 1224

INMETRO SOROCAP -

RECAUCHUTAGEM SOROCABA

Rodovia Raposo Tavares, Km 102,4
Parque Reserva Fazenda Imperial
(15) 3221 7277

SUMARÉ - SP

INMETRO RESSOLAGEM MARQUES PNEUS

Rua Leonor Miranda Biancalana, 234
Jardim Bela Vista - (19) 3873 3634

TAQUARITINGA - SP

INMETRO REDE RECAPEX

Rua Nildo Theodoro Davoglio, 400
Núcleo Des. Int. Nadir de Paulo
Eduardo - (16) 3253 8410

TATUÍ - SP

INMETRO ITARUBAN REFORMADORA DE PNEUS

Av. Virgínio Montezzo Filho, 1900
Nova Tatuí - (15) 3251 2341

VÁRZEA PAULISTA - SP

INMETRO AUTO SHOW PNEUS

Rua São José dos Campos, 230
Distrito Industrial - (11) 4596 4540

SETOR: FABRICANTES DE MÁQUINAS E EQUIPAMENTOS



NOVO HAMBURGO - RS
SCHMIDT IND. E COM. DE MOLDES
Rua João Pedro Schmidt, 812
Bairro Rondônia - (51) 3587 2002



SÃO LEOPOLDO - RS
LUKATEC EQUIPAMENTOS
Av. Feitoria, 968
São José - (51) 3588 2266



LORENA - SP
BORRACHAS E EQUIPAMENTOS ELGI
Estr. Chiquito de Aquino, 150,
Galpão 1 - Bairro Mondesir
(12) 3152 2414



SOROCABA - SP
TECTYRES MÁQUINAS E EQUIPAMENTOS
Rodovia Raposo Tavares, Km 93
Vila Artura - (15) 3227 4411



TABOÃO DA SERRA - SP
LAINEZ INDÚSTRIA E COMÉRCIO DE PEÇAS USINADAS LTDA.
Rua Islândia, 20 - Parque Industrial Daci - (11) 4380 8241 | (11) 4380 8246













ITATIAIA - RJ
VMI IND. COM. IMP. E EXP. DE MÁQUINAS INDUSTRIAIS
Rodovia Rubens Tramuja Mader, S/
Nº, Lote 5 - Penedo - (24) 3221 3292



CONTAGEM - MG
GEBOR - Av. Tomaz Gonzaga, 422
Inconfidentes - (31) 3328 6979
SERRA - ES
GEBOR - Rua Pedro Zangrande, 405
Jardim Limoeiro - (27) 3398-9000

SETOR: FABRICANTES DE MATÉRIA-PRIMA

 <p>NOVA PRATA - RS VIPAL BORRACHAS Rua Buarque de Macedo, 365 Centro 0800 707 0505 (51) 3004 0505</p>	 <p>NOVA PRATA - RS BORRACHAS RUZI Rua Buarque de Macedo, 365 Centro 0800 707 0505 (51) 3004 0505</p>	 <p>SÃO LEOPOLDO - RS UNIQUE RUBBER TECHNOLOGIES Av. Parobé, 2.323 Scharlau - (51) 3568 2222</p>
 <p>SÃO LEOPOLDO - RS TIPLER COM. DE PRODUTOS PARA RECAPAGEM LTDA. Av. Parobé, 2.323 - sala 1 Scharlau - (51) 3393 2203</p>	 <p>SÃO LEOPOLDO - RS BOREX IMPORTAÇÃO E EXPORTAÇÃO LTDA. Av. Parobé, 2.323 - sala 2 Scharlau - (51) 3393 2200</p>	 <p>CUIABÁ - MT DREBOR BORRACHAS Av. V, nº 502 - A Distrito Industrial (65) 3611 1414 (65) 3611 1400</p>
 <p>GOVERNADOR VALADARES - MG ABC BORRACHAS Av. Industrial, 1.420 Distrito Industrial 0800 033 1900 (33) 2101 4200</p>	 <p>UBERLÂNDIA - MG VULCAFLEX INDÚSTRIA E COMÉRCIO Rua Afonso Egydio de Souza, 540 Distrito Industrial (34) 3233 5200</p>	 <p>SÃO PAULO - SP DOBERMANN Rua das Taquaras, 209 Vila Santa Catarina (11) 5565 7385</p>
 <p>APUCARANA - PR RANK BORRACHAS Av. Zilda Seixas do Amaral, 3.578 Parque Industrial Norte (43) 2102 1251</p>	 <p>PINHAIS - PR RUBBERNEW PRODUTOS DE BORRACHA LTDA. Rua Senegal, 227 Pineville - (41) 3669 8053</p>	

LUKATEC: TECNOLOGIA PARCEIRA DOS REFORMADORES E FABRICANTES



fulup

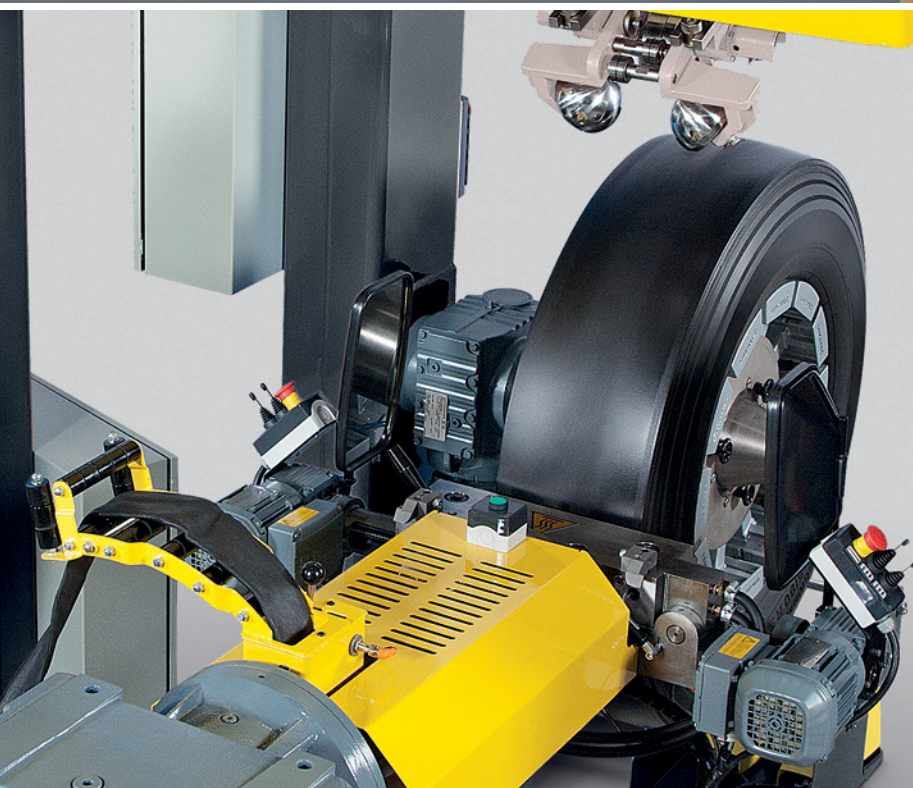

A busca constante por soluções inovadoras, a força dos equipamentos e a qualidade no atendimento, são os pilares da LUKATEC. Só quem opera em conjunto com os reformadores das mais diversas bandeiras, pode oferecer a melhor tecnologia para recapagem.

LUKATEC, líder em tecnologia para recapagem.

LUKATEC.COM.BR



51 3588.2266

ATENDIMENTO COMERCIAL

51 98030.0871

LUKATEC

**HOMOLOGADA PELOS PRINCIPAIS FABRICANTES.
FAVORITA DOS REFORMADORES.**

SÃO OS DESAFIOS DA ESTRADA QUE VALORIZAM O ORGULHO DE CHEGAR AO DESTINO

Mais do que marcos ao longo do caminho,
quilômetros são provas de evolução.

Em 2018, estivemos lado a lado
percorrendo todos os desafios. Olhamos
para trás com orgulho, mas para frente
com fé e a certeza de que seguiremos
juntos rumo a novas conquistas e
realizações na estrada da vida.



VIPAL[®]
BORRACHAS

www.vipal.com.br

A estrada
ensina
a vencer

45 anos
DE ESTRADA

