

DESDE 1989 A REFERÊNCIA NACIONAL NO MERCADO DE REFORMA DE PNEUS

Pnews



Associação Brasileira
do Segmento de
Reforma de Pneus

WWW.ABR.ORG.BR
FACEBOOK.COM/ABRASSOCIACAO

Edição nº 102 - Abril 2018

VEM AÍ A 13ª PNEUSHOW 2018



PneuShow

13ª Feira Internacional da Indústria de Pneus

**PRINCIPAL FEIRA DO SETOR TRAZ
AS NOVIDADES DO MERCADO**

GESTÃO

MULHERES
NO COMANDO

SUSTENTABILIDADE

SOLUÇÃO ACÚSTICA COM
RESÍDUOS DE PNEUS

SERVIÇO

MANUTENÇÃO DOS PNEUS INFLUENCIA
GASTO COM COMBUSTÍVEL

VENDA SEU PÓ DE RASPA PARA A ECIJA!

A SOLUÇÃO MAIS
COMPLETA PARA COLETA
SUSTENTÁVEL.

Com 25 anos de experiência em tratamento de borracha, a Ecija preza por processos limpos ao meio ambiente e relações de confiança que beneficiem seus fornecedores.



FÁCIL E RESPONSÁVEL

Fuja de descartes no meio ambiente! A Ecija providencia o destino mais confiável para seu pó de raspa. Conheça nossas opções práticas de coletas.



COLETA POR SUPERBAGS OU CAÇAMBAS

Deixamos superbags com você ou caçambas instaladas no seu galpão. Com programação prévia, quando estiverem cheios, trocamos por vazios.



FRETE GRÁTIS*

Opção de frete por nossa conta para algumas regiões. Consulte-nos!

www.ecija.com.br

(41) 3562-2782
ecija@ecija.com.br

Ecija Beneficiamento de Borracha
Rua Juscelino Kubitschek, 107
83412-590 - Colombo - PR - Brasil





Associação Brasileira
do Segmento de
Reforma de Pneus

EDITORIAL

O mercado de reforma de pneus tem sofrido muitas mudanças nos últimos 15 anos: ISO 9001, certificação do INMETRO, NR12, dentre outras.

Essas alterações fizeram com que várias empresas reavaliassem seu modelo de atuação. Muitas encerraram sua produção ou terceirizaram o serviço, e várias passaram adiante o negócio ou, simplesmente, encerraram as atividades.

Toda essa mudança no mercado se deu por conta de uma revolução na estrutura técnica e tecnológica exigida pelos órgãos fiscalizadores e pelo próprio mercado.

Em tempos difíceis, as empresas sempre buscam formas de criar diferenciais em um mercado tão competitivo.

Investimentos em novas tecnologias de pós-venda, equipamentos computadorizados e robotizados, ferramentas que criam melhor produtividade, informatização da linha de produção e da área técnica e comercial, não são mais diferenciais em nosso setor, mas obrigatoriedade para quem quer permanecer vivo.

No mercado americano de reformas, por exemplo, a produtividade gira em torno de “215 pneus/homem”, enquanto aqui se fala em “120 pneus/homem”.

A diferença na eficiência produtiva se dá, principalmente, pelos equipamentos e ferramentas utilizadas.

Por isso, cada vez mais, o conhecimento e busca pelas novidades é essencial para todos aqueles que atuam no nosso setor. As feiras internacionais da Itália, da Alemanha e dos Estados Unidos são excelentes oportunidades para isso. Mas há também a nossa Pneushow que será realizada daqui a dois meses e que nos trará um pouco desta vitrine que mostra o presente e o futuro do segmento.

Lá, poderemos ver que os fabricantes de equipamentos estão buscando tecnologias existentes em outros países e nacionalizando equipamentos, para que o Brasil esteja numa posição tecnológica proporcional a sua posição no ranking de reforma de pneus no mundo.

E nos painéis de negócios, o reformador estará em contato com informações preciosas para que ele possa melhorar sua linha de produção e olhar para sua empresa por intermédio de um prisma voltado a tão necessária diminuição de custos.

Sendo assim, acredito que a Pneushow é uma oportunidade única de aprendizado e reciclagem, e quem é do setor não pode deixar de comparecer!

O futuro da reforma já chegou! O reformador não tem mais o direito de ficar no passado.

Aguardamos vocês na Pneushow 2018! Boa leitura!



Alexandre Levi
Diretor Técnico da ABR

6

ABR DESTAQUE

“Chega de engolir sapo” combate juros altos praticados no Brasil



10

INTERNACIONAL

ALARNEU participará de Feira do setor em Colônia

12

MERCADO

ARESP lança campanha para que reformador valorize o serviço do conserto



14

CAPA

Pneushow se prepara para a sua maior edição

GESTÃO

Conheça a história de profissionais que driblaram o preconceito e dão as cartas em empresas do setor

18



DE OLHO NA LEI 20

Mais um serviço da Pnews para os nossos leitores

22 AÇÃO SOCIAL

Saiba como sua empresa pode escolher uma ação social para contribuir de forma simples e confiável

SUSTENTABILIDADE 24

Projeto *Silent Comfort* agrega ao gesso das paredes de *drywall* resíduos de fibra de borracha eliminados no processo de recapagem de pneus

27 SERVIÇO

Manutenção dos pneus influencia gasto com combustível

PANORAMA 30

Bridgestone considera um sucesso sua participação nos Jogos Olímpicos de Inverno

44 GUIA NACIONAL DO SEGMENTO DE REFORMA DE PNEUS - ABR

DIRETORIA ABR

Presidente:

Roberto de Oliveira

Diretor Secretário:

Marcos Roberto Magnanti

Diretor Financeiro:

Guilherme José Rizzotto

Diretora de Comunicação:

Ana Paula Ramirez Camargo

Diretor Técnico:

Alexandre Levi Cardoso

Diretora de Mercado:

Margareth Gettert Buzetti



STAFF EXECUTIVO ABR

Assessor Comercial:

Eduardo Martins

Secretária Executiva:

Elaine Arigoni

Secretária:

Juliana Schloz

CONSELHO EDITORIAL PNEWS 99

Roberto de Oliveira

Everson Schmidt

Eduardo Martins

Elaine Arigoni

Ana Paula Ramirez Camargo

Revista Pnews na internet

www.abr.org.br

Assinatura:

(11) 5095 3840

abr@abr.org.br

Para adquirir os direitos de reprodução de textos e imagens da Revista Pnews, solicite por e-mail: abr@abr.org.br. Os artigos assinados e os anúncios não expressam necessariamente a opinião da Revista.

EXPEDIENTE

Produção

VOXCOM

Jornalista Responsável

Vinícius Carvalho (Mtb 27.757)

Edição

Vinícius Carvalho

Redação

Daniela Squarzoni

Vinícius Carvalho

Revisão

Maria Helena Amaral

Criação e Diagramação

L. Gustavo Busarello Moser

Imagens

Shutterstock

Depositphotos

Comercialização Exclusiva

Ney Euphrausino

Total Live - Planejamento e Ativações de Ações de Live Marketing

comercial@totallive.com.br

(11) 9 8565 5252

ABR PARTICIPA DE EVENTO DE INÍCIO DE CAMPANHA NA FIESP

“Chega de engolir sapo” combate juros altos praticados no Brasil



No dia 13 de março, a ABR esteve presente na Federação das Indústrias do Estado de São Paulo (FIESP) para o evento de divulgação do Movimento “Chega de Engolir Sapo”, criado pela entidade.

A iniciativa foi realizada durante reunião entre o presidente da Fiesp e do Ciesp, Paulo Skaf, e líderes da indústria, do comércio, dos serviços e da agricultura que representam milhares de empresas e milhões de empregos. O movimento combate os juros cobrados dos consumidores brasileiros, e que são os mais altos do mundo.

Ao apresentar o conceito, Skaf destacou a importância do dia e lembrou a semelhança com o início, em setembro de 2015, da campanha “Não Vou Pagar o Pato” que impe-

diu, graças ao forte apoio popular, o aumento de impostos.

De acordo com o presidente da Federação, o personagem do sapo representará a luta contra os juros abusivos.

“

O SAPO NASCE PARA COMBATER A ELEVADA TAXA COBRADA DO CONSUMIDOR, DAS PESSOAS, DA NAÇÃO ”

As ações da nova campanha incluem anúncios em jornais, distribuição de folhetos explicativos nas portas de bancos na Avenida Paulista por 150 pessoas vestidas de sapo, além da divulgação no Facebook. Sapos gigantes também foram posicionados na entrada do prédio da Fiesp, em São Paulo.

Segundo Alexandre Levi, Diretor Técnico da ABR e representante da associação no evento, a ABR esteve no lançamento da campanha, devido a sua importância dentro do segmento que retrata, e a representatividade do segmento de reforma de pneus no Brasil. “O principal ponto do movimento é a preocupação com o abuso dos juros cobrados e seu reflexo na economia brasileira e no que a situação significa para as pessoas no seu dia a dia. Pessoas com dificuldades financeiras, dificuldade de poder financiar bens móveis e imóveis, e que, quando o fazem, se propõem a pagar um absurdo por causa dos juros praticados. Isso trava toda a economia, limitando o consumo”, revela. 🌐

VMI AZ RETRAX

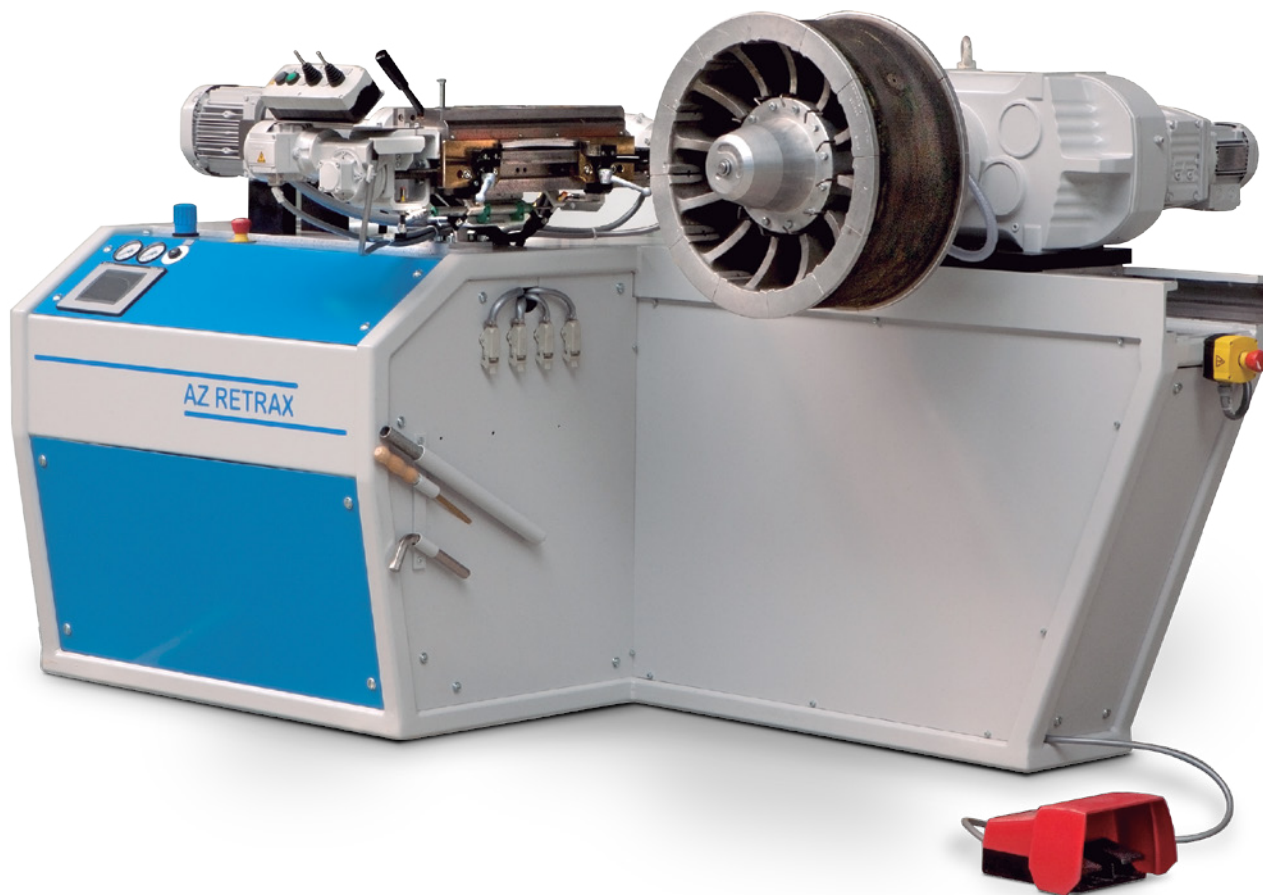

Tecnologia premium de Recapagem disponível no Brasil

- Para pneus de truck e light truck
- Extrusão da ligação diretamente sobre a carcaça em um único ciclo
- Módulo de roletagem opcional
- Operação simples, com máxima qualidade de recapagem

VMI oferece tecnologia inovadora de extrusão para Recapagem

A VMI AZ Retrax é a nova máquina para extrusão de ligação diretamente sobre a carcaça, disponível em 3 versões com capacidades de acordo com a demanda do recapador.

Descubra mais detalhes sobre as extrusoras AZ Retrax em www.vmi-rubber.com ou entre em contato diretamente com a VMI Brasil pelo telefone: 24 3221-3292

ENCONTRO DOS REFORMADORES DE PNEUS EM SÃO PAULO

ARESP realiza primeira reunião entre reformadores do Estado, em parceria com a ABR, ARVIP e ASSOBAN



Alexandre Pascoli Moreira, presidente da ARESP, dá início ao Encontro



Prof. Gilmar Marques fala sobre a importância do foco no cliente e não no preço



A nova Lei Trabalhista foi tema da palestra do Dr. Joel de Barros Bittencourt

No dia 7 de fevereiro, o Hotel Quality, em Itupeva, São Paulo, foi palco do 1º Encontro dos Reformadores de Pneus do Estado de São Paulo, promovido pela ARESP, em parceria com a ABR, ARVIP e ASSOBAN.

A reunião foi aberta pelo Presidente da ARESP, Alexandre Pascoli Moreira, que enfatizou a importância do encontro que possibilitaria aos reformadores a oportunidade de tomarem conhecimento de temas relevantes para o setor.

Em seguida, o Prof. Gilmar Marques explanou sobre as estratégias de mercado com foco no cliente e não no preço.

Dando continuidade, o Consultor Jurídico, Dr. Joel de Barros Bittencourt, discorreu sobre o tema central da palestra - Reforma Trabalhista - tratando dos aspectos concernentes à modernização da legislação trabalhista, disposições gerais sobre relações coletivas e individuais, novas modalidades de contrato de trabalho e os itens mais significativos sobre processo do trabalho.

Durante todo o encontro, palestrantes e participantes interagiram, propiciando a troca de conhecimentos e esclarecimentos de questões de vital importância para os reformadores. 🌐

Venha conhecer
este e outros
LANÇAMENTOS
em nosso stand

AQUI, INOVAÇÃO
E CONFIANÇA
RODAM JUNTOS!



Flap Protetor
Câmara de ar



EXPOBOR/PNEUSHOW 2018

26 a 28/06 | São Paulo/SP

Grupo Evasola

Rua A | Corredores 4 e 5

(16) 3707.2400 | Franca/SP
comercial@gumix.ind.br

Soluções inovadoras em reforma de pneus

Cola Cimento | Orbitas e Mantas | Lateral para pneu remold | Ligação Pré-moldada e Anti-quebra | Camelback Agrícola e OTR | Perfil para Extrusora

UNISOL
PNEUS INDUSTRIAIS

Visite-nos na
**EXPOBOR/
PNEUSHOW 2018**
26 a 28/06
São Paulo/SP
Grupo Evasola
Rua A
Corredores 4 e 5

Matriz (11) **3777.8544**
Av. Alberto Rodrigues Alvez, 450
Distrito Industrial - Franca/SP
comercial@unisolpneus.com.br
www.unisolpneus.com

ALARNEU PARTICIPARÁ DE FEIRA DO SETOR EM COLÔNIA

Associação Latino Americana de Reformadores de Pneus estará em uma das principais feiras do setor, que será realizada em maio, na Alemanha



No mês de maio, a cidade alemã de Colônia receberá a The Tire Cologne 2018, feira que está se posicionando como a líder internacional na plataforma das indústrias de pneus e rodas.

O evento contará com participação de todos os fabricantes de pneus, relevantes para o mercado, incluindo o TOP 20 dos fabricantes mundiais.

A feira acontecerá entre os dias 29 de maio a 1º de junho e vai receber fabricantes de pneus, varejistas, indústrias de automóvel, prestadores de serviços, fornecedores de oficinas e todas as empresas envolvidas com o pneu e a indústria automobilística.

E a ALARNEU estará presente ao

evento, não somente para conferir as novidades do setor, como também para participar de um dos painéis de discussão realizados ao longo do evento.

“

ESTAR EM UM EVENTO DESSE PORTE É MUITO IMPORTANTE PARA REFORÇAR NOSSA REPRESENTATIVIDADE NO MUNDO E TAMBÉM PELA OPORTUNIDADE DE TROCA DE EXPERIÊNCIAS E CONHECIMENTO ”

Ressalta Roberto de Oliveira, presidente da ALARNEU e da ABR.

Quem também estará no evento será a VIPAL que, há 15 anos, participa da feira que antes era realizada em Essen. “Esta é talvez a mais profissional do mercado de pneus e agrega participantes de muitas partes do mundo. De fato, nossa participação neste evento vem sendo muito importante para expor nossa empresa e seus produtos para muitos mercados, principalmente o europeu. Nossa expectativa é de continuidade desse sucesso que temos registrado até aqui. Mostrar nossa companhia e nossos produtos ao mercado mundial é algo que fazemos com frequência e desde muito tempo. Colhemos muitos resultados através dos anos, trabalhando e investindo em eventos como este”, explica Leandro Rigon, Diretor de Negócios Internacionais da Vipal.

A empresa apresentará suas linhas de produtos de reforma e de reparos, com destaque para produtos específicos para a região do norte da Europa que tem determinadas exigências técnicas, quando se trata de produto para uso em suas estradas.

Mais informações sobre o evento podem ser encontradas no site oficial da feira: www.thetire-cologne.com

► Acompanhe na próxima edição da Pnews a cobertura do evento. 🌐



CONFIE NA TECH



15%

de desconto*

use o código:
PNEWSTECH

* Válido somente um cupom por CNPJ.

Tech International do Brasil - (19) 3386-7710 - techbrazil@tech-international.com - www.techdobrasil.com

MUDANÇA DE MENTALIDADE

ARESP lança campanha para que reformador valorize o serviço do conserto



“CARO REFORMADOR: VOCÊ JÁ PAROU PARA PENSAR QUANTO A SUA EMPRESA PODE FATURAR SOMENTE COM CONsertOS?”

Com esta pergunta, a ARESP - Associação das Empresas Reformadoras de Pneus do Estado de São Paulo - deu início a uma campanha de comunicação que tem por objetivo proporcionar ao reformador a oportunidade de refletir e mensurar o resultado entre as despesas e receitas pela cobrança do conserto e de estabelecer metas progressivas.

Lançado oficialmente ainda no final do ano passado, durante o evento anual de confraternização do segmento de reforma de pneus, promovido pelas entidades ABR, ARESP, ASSOBAN e ARVIP, a campanha busca a conscientização

do empresário reformador quanto à necessidade de cobrar pelo serviço de conserto dos pneus.

“É necessário quebrar o paradigma de que o conserto faz parte natural do processo de reforma”, explica Reynaldo Megna, diretor da ARESP.

Segundo a entidade, o conserto demanda significativa parcela da mão de obra, tempo e desgaste de máquinas e equipamento, matéria-prima, impostos e todos os demais custos fixos, proporcionalmente. E, quando há cobrança do conserto, o seu custo passa a ser calculado individualmente, preservando os outros clientes que não demandaram o serviço.



É importante que se entenda que o conserto recupera uma carcaça sem utilidade e viabiliza a reforma, evitando a antecipação da compra de um pneu novo, além de ajudar a preservar o meio ambiente.

Por isso, o conserto deve representar uma fonte de receita e exercer a sua parcela de viabilização econômica da atividade de reforma.

“
SÓ O MERCADO EM
CONJUNTO TEM A FORÇA DE
QUEBRAR ESSE PARADIGMA!
O BARATO SAI CARO
PARA O CLIENTE E PARA O
REFORMADOR ”



A CAMPANHA

Para ilustrar o ganho gerado pela cobrança do conserto, a ARESP envia, mensalmente, um cheque e uma duplicata simbólicos aos reformadores. Estes preenchem o **cheque** com os valores recebidos pelos serviços de conserto, e a duplicata, com os valores que devem pagar aos fornecedores. E, por fim, preenchem um campo com o saldo dessa operação.

A ideia é que, todo mês, o reformador estabeleça novas metas para faturar mais com o serviço. A campanha vem sendo bem aceita pelos reformadores que acreditam que esta possa ser uma nova oportunidade de mudança de comportamento, e ainda, para que todos percebam o verdadeiro conceito e valor desse serviço. 🌐

“
NOSSA EXPECTATIVA
COM ESSA CAMPANHA É
AMPLIAR A CONSCIÊNCIA DO
EMPRESÁRIO REFORMADOR,
EQUIPE E CLIENTES SOBRE A
IMPORTÂNCIA DO CONSERTO
E A NECESSÁRIA LÓGICA DE SE
COBRAR INDIVIDUALMENTE
POR ESSE SERVIÇO ”

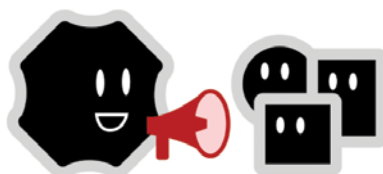

| | | | | | | |
|-----------------------|------------------------------------|---|-------------------------|------------------|---------|--------|
| SEU FORNECEDOR | | CNPJ: 12.345.678/0001-90 Insc. Estadual: 12345678-90 | | DUPLICATA | | |
| ASSINATURA | NF-FA TF/DUPLICATA - Valor | | Duplicata - n° de ordem | Vencimento | | |
| | PARA USO DA INSTITUIÇÃO FINANCEIRA | | | | | |
| | Salário | Encargos | IRPJ | Impostos | LL | Outros |
| | Nome do Sacado: | | Estado: | | Bairro: | |
| Endereço: | | CEP: | | | | |
| Município: | | | | | | |
| Praça Pagamento: | | | | | | |
| VALOR POR EXTENSO | | | | | | |



PNEUSHOW SE PREPARA PARA A SUA MAIOR EDIÇÃO

De 26 a 28 de junho, São Paulo recebe a principal feira do setor de pneus que se prepara para bater todos os recordes em 2018

No final do mês de junho, o Expo Center Norte, em São Paulo, receberá a 13ª Feira Internacional da Indústria de Pneus - Pneushow. Consolidada como o evento de negócios mais aguardado do ano para o setor, a mostra é reconhecida por agregar todos os segmentos que atuam na cadeia produtiva do pneu - desde fornecedores de matérias-primas até soluções em reforma, reparos e reciclagem.

Além de exibir importantes lançamentos, soluções inovadoras e avanços tecnológicos de última geração, a Feira dinamiza a promoção de novas parcerias, o fomento e a capacitação profissional, além de gerar grandes negócios nos âmbitos nacional e internacional.

E a edição de 2018 promete ser uma das mais movimentadas da história do evento, conforme explica Lúcia Cristina de Buone, Gerente de Negócios da Francal Feiras, promotora do evento. “Para nossa surpresa, esta é a melhor de todas as edições com relação à participação nacional e internacional. Praticamente, já não temos mais espaços disponíveis. Credito este resultado à união de forças e muito trabalho para entregar ao expositor o que ele realmente precisa em termos de contatos e resultados. A união da ABR e ARESP foi outro fator essencial para este sucesso. Organizamos esta feira desde 1996, mas a sensação é que estamos ainda no começo, vislumbrando o potencial de mercado para este setor no Brasil e todas as novidades que estão para vir”, reforça.

Um dos principais destaques da edição 2018 é o incentivo à visitação internacional. “O excelente resultado nas vendas de espaço desta edição fez com que pudéssemos ampliar a divulgação da feira para o mercado internacional, incluindo revistas, como Pneurama, Tyre Retreading e Tyre Asia, além, claro, da forte campanha nacional em quase todas as revistas do setor de transporte. No conteúdo do evento, estamos investindo na programação, nas reuniões setoriais e focando fortemente no esforço de aumentar a visitação das transportadoras, tendo a NTC como grande apoiadora”, revela a gerente.

Na última edição da Feira, realizada em 2016, houve a visitação total de 8.600 profissionais, com a participação de importadores da Argentina, Belize, Bolívia, Chile, China, Colômbia, Equador, Estados Unidos, Guatemala, México, Peru, Taiwan e Uruguai. A visitação internacional sempre gira em torno de 10% do total de visitantes.

A 13ª feira contará com 17 mil m² de exposição, 70 expositores do setor de pneus e 100 do setor de borracha e deve receber visitantes de toda a cadeia produtiva do pneu. “As transportadoras e reformadoras são os visitantes mais esperados, seguidos dos revendedores de pneus, distribuidores, oficinas, montadoras e *truck centers*”, afirma Lúcia Cristina.

REPARA



PRÊMIO PNEUSHOW

Outra atração do evento é o Prêmio Pneushow que este ano contará com mais categorias. A premiação é o Oscar do setor de pneus. Além disso, reconhecerá as marcas favoritas do biênio 2017/2018, durante um jantar oferecido pela FRANCAL FEIRAS, ARESP e ABR, no dia 27 de junho.

Os vencedores receberão um prêmio especial ao longo da cerimônia. O melhor fabricante será avaliado em qualidade, desempenho, atendimento de vendas, atendimento pós-ven-

da e tecnologia. São seis categorias ao todo: Pneu de carga do ano; Pneu agrícola do ano; Banda pré-moldada/camelback carga; Camelback agrícola do ano; Empresa reformadora do ano; Máquinas e equipamentos.

O Prêmio PneuShow também elegerá a Transportadora-Modelo de 2017/2018, e cada expositor poderá indicar até dez empresas transportadoras em seu voto.

“O Prêmio fez tanto sucesso que, atendendo à demanda, ampliamos as categorias. É gratificante oferecer um Prêmio de reconhecimento aos

líderes do mercado que tanto se esforçam para oferecer o melhor. Esta é uma maneira de incentivar o desenvolvimento do mercado”, analisa a gerente da Francal.

A votação será realizada pelo site da PneuShow (www.pneushow.com.br) até 10 de junho. Poderão participar da eleição empresas de transporte rodoviário de cargas, de passageiros, de logística e companhias do setor. O resultado será divulgado até 20 de junho, e o nome dos ganhadores estará disponível no site da PneuShow, na *fanpage* do Facebook da feira e no site da ARESP/ABR.

PAINÉIS TÉCNICOS

Além de promover negócios, a PneuShow fomenta o conhecimento para os integrantes do setor, promovendo uma série de painéis técnicos ao longo dos três dias de evento.

O Painel Pneushow 2018 traçará um panorama da indústria, além das principais inovações do setor, e ain-

da, gestão e tecnologia em reformas e reciclagem, soluções, perspectivas da indústria e um franco debate sobre o cenário político e comercial do mercado de pneus.

O evento contará com uma série de palestras técnicas, encontros setoriais nacionais e internacionais, reuniões de negócios, e um dia exclusivamente dedicado à indústria de pneus, para que os principais fabricantes do

ramo possam mostrar as novidades e projetar suas perspectivas para os próximos anos.

As programações estão divididas em quatro grandes setores: Painel de Transportes; Painel da Indústria 4.0 - Passo a Passo; Painel PneuShow 2018 - A indústria de pneu no Brasil; e Painel Expobor 2018 - Inovações e Pesquisas.

EXPOBOR 2018

Simultaneamente à PneuShow 2018, quem passar pelos 17 mil m² do Expo Center Norte poderá acompanhar os principais lançamentos do setor de borracha, na Expobor 2018 - Feira Internacional de Tecnologia, Máquinas e Artefatos de Borracha. 

SERVIÇO

PNEUSHOW 2018 • 13ª FEIRA INTERNACIONAL DA INDÚSTRIA DE PNEUS



DATA: 26 A 28 DE JUNHO



HORÁRIO: DIAS 26 E 28 DAS 13H ÀS 20H E DIA 27 DAS 11H ÀS 20H



LOCAL: EXPO CENTER NORTE



COM RUZI O DESEMPENHO É GARANTIDO. NAS ESTRADAS E NOS SEUS NEGÓCIOS.

No mercado multimarclas, reforma de pneus tem nome: Ruzi.
Sempre com as melhores soluções,
seja em praticidade, seja em lucratividade.

Entenda por que:

- Presente em todo Brasil e mais de 80 países;
- Centro de atendimento e distribuição espalhados pelo país;
- Linha completa de bandas pré-moldadas, com desenhos específicos a cada segmento;
- Camelback agrícola que proporciona ótimo desempenho.

Mais informações em:
ruzi@ruzi.com.br | www.ruzi.com.br

Ruzi[®]

MULHERES NO COMANDO

Conheça a história de profissionais que driblaram o preconceito e dão as cartas em empresas do setor



À esquerda, sócia-administradora da Zanella Pneus, Maristela Zanella, e à direita, Gabrielle Zanella

O setor automotivo sempre foi e ainda é dominado essencialmente por homens. E, conseqüentemente, o setor de pneus e de reformas também. Aliás, este é o cenário de todo o segmento industrial, apesar do avanço da presença feminina nas duas últimas décadas.

Segundo dados do Ministério do Trabalho e Emprego, a participação feminina nas empresas industriais cresceu 14,3% em 20 anos. Enquanto em 1995 elas ocupavam 22,5% dos postos formais do setor, no último levantamento, realizado em 2015, esse percentual foi de 25,8%.

O crescimento é superior ao do mercado de trabalho em geral que, em 20 anos, aumentou 17%: de 37,4% dos postos de trabalho em 1995 para 43,7%, em 2015.

Mas, mesmo com toda essa desigualdade nos números das empresas in-

dustriais, há mulheres que conseguiram superar as estatísticas e alcançar posições de destaque na indústria. E no setor de pneus, esse panorama não é diferente.

Maristela Zanella é uma dessas mulheres. Hoje é a sócia-administradora da Zanella Pneus, empresa fundada em abril de 1969 em Rio do Sul, Santa Catarina, por seus pais, Alvino e Lurdes.

Eles atuaram na empresa até 2001, quando lhe passaram a sucessão. “Como filha mais velha, fui assumindo naturalmente as funções dentro da parte administrativa, ajudando minha mãe. E, aos poucos, fui ganhando a confiança dos colaboradores, clientes e do próprio fundador. Fui assumindo papéis de maior relevância na empresa e comecei a fazer vários cursos de capacitação técnica nas fábricas de fornecedores. Com o passar dos anos, fui ganhando mais experiência e confiança.”

No entanto, mesmo com todo o conhecimento adquirido, ela conta que teve oposição da família para assumir os negócios. “Senti muito preconceito, inclusive dentro da própria família, que apostava que o filho homem fosse assumir o papel de sucessor. Porém, quis o destino que ele seguisse sua própria vocação (o irmão de Maristela, Marcos, é advogado e presta serviços jurídicos a Pneus Zanella), e assim, fui absorvendo o papel que tenho hoje.

Maristela relata que, quando iniciou no setor, o preconceito era enorme, mas, hoje em dia, já vê mais mulheres atuando no segmento e conquistando seu espaço.

Bianca Mattos, coordenadora de Produção e PCP na Schmidt Moldes



MAIS UMA MULHER NA SUCESSÃO

E o comando de uma mulher na Pneus Zanella está garantido por muitos anos. Gabrielle, filha de Maristela, já vem sendo preparada pela mãe para assumir os negócios da família no futuro.

“A minha filha Gabrielle ‘nasceu’ dentro da recapadora. Com 20 dias de vida já viemos para o trabalho e, desde então, foi muito natural que ela fosse crescendo neste ambiente e se incorporando ao perfil de sucessora. Mas sempre deixando claro que ela poderia seguir o caminho que quisesse.”

Formada em administração, Gabrielle se acostumou desde cedo ao fato de lidar com um público-alvo majoritariamente masculino e não acredita que isso seja um obstáculo em seu caminho.

“

NÃO VEJO BARREIRAS NESSE SEGMENTO, MAS SIM, ALGUNS DESAFIOS. POR TER 27 ANOS E SER MULHER, MUITOS SE SURPREENDEM QUANDO DEMONSTRO TER ENTENDIMENTO SOBRE O SETOR. MAS QUANDO CONVERSAMOS E NOS PORTAMOS DE FORMA IGUALITÁRIA, MOSTRANDO DOMÍNIO SOBRE O QUE ESTAMOS FALANDO, ISSO VAI SE QUEBRANDO, E AS PESSOAS PERDEM A RESISTÊNCIA ”

COORDENADORA FABRIL

Outra mulher que alcançou posição de comando dentro de uma empresa do setor foi Bianca Mattos, coordenadora de Produção e PCP na Schmidt Moldes.

Há dois anos, ela saiu da função de projetista e passou a ser responsável por programar a produção, de acordo com os prazos e especificações dos pedidos. “Encaminho ao setor de projetos e avalio riscos, passo o trabalho para a produção, faço acompanhamento da qualidade e controle diário do que é produzido”, enumera.

Formada em 2005, no Centro Tecnológico de Mecânica de Precisão SENAI-CETEMP, cursando Técnico em Mecânica de Precisão, ela iniciou na atual empresa no ano seguinte e construiu uma relação sólida de respeito com os demais profissionais da Schmidt. “Aqui sempre foi muito tranquilo para trabalhar com a nossa equipe. Eles respeitam minhas orientações, e eu respeito a opinião deles. Trocamos ideias sobre cada trabalho, sempre escuto tudo que eles têm para contribuir e, dessa forma, nunca tive algum tipo de discriminação.”

Segundo Bianca, o desafio para continuar com destaque no setor é o

mesmo que para qualquer profissional. “Sempre estar atualizado e ficar por dentro das inovações e tecnologias do nosso ramo.”

Apesar da realidade da sua empresa ser diferente, Bianca vê que muitas mulheres sofrem ainda por terem que equilibrar a maternidade com a vida profissional, e que há empresas que têm receio de que isso venha a afetar o dia a dia de trabalho. “Mas acredito que, se as empresas oferecerem condições e oportunidades para que possamos mostrar o quanto somos capazes, tal realidade vai mudar.”

Voltando a nossa personagem do início, Maristela, ela conclui: “O que seria do mercado de trabalho sem os desafios? Chega de ‘mimimi’, somos mulheres, mas temos pulso firme. Precisamos simplesmente de mostrar que estamos aqui por nossa capacidade e, então, as pessoas passam a confiar na nossa palavra e, muitas vezes, nem se lembram de que somos ‘mulheres’, mas sim, profissionais da área. O futuro depende de nós e de como agimos no meio. É um mercado repleto de desafios, mas em que, se bem trabalhado, existe perspectiva de crescimento.”

MAIS UM SERVIÇO DA PNEWS PARA OS NOSSOS LEITORES

A edição 102 da Pnews inaugura uma nova seção: De olho na Lei, uma coluna escrita pelo Dr. Renato Romeu Renck, que traz temas de interesse para empresários, como tributos, questões trabalhistas, entre outros. Nesta primeira coluna, o autor aborda a formação da base de cálculo do IRPJ e CSSLL para empresas optantes do regime de lucro presumido, em razão da decisão do Supremo Tribunal Federal. Confira:



Vimos analisar os efeitos da decisão proferida pelo STF no julgamento do Recurso Extraordinário nº 574706/PR, no qual foi definido que o ICMS não compõe a base de cálculo do PIS e da COFINS, em relação à formação da base de cálculo do imposto de renda e da contribuição social sobre o lucro das empresas optantes pelo regime simplificado de tributação do lucro presumido.

No art. 145, § 1º da Constituição Federal, está prescrito que a incidência de impostos e contribuições está li-

mitada à capacidade de contribuição de cada contribuinte. Este critério limita a incidência dos impostos e contribuições ao valor das operações jurídicas efetivamente realizadas pelos contribuintes. Em outros termos, os valores correspondentes aos impostos e contribuições devidos, que estão contidos nos preços das vendas, não podem ser integrados às receitas tributáveis, uma vez que estes valores não pertencem originariamente ao contribuinte.

Esta limitação da tributação pode ser assim resumida: todos contribuem segundo a sua capacidade econômica, manifestada objetivamente pelos valores líquidos de impostos incidentes sobre as operações que efetivamente praticam.

No caso em discussão, a tributação pelo regime do lucro presumido tem como base de incidência a receita bruta, cuja apuração é realizada segundo as normas da Receita Federal do Brasil, que inclui nesta base de cálculo, entre outros, os valores correspondentes ao ICMS, PIS, COFINS devidos pelos contribuintes.

Tendo em vista que foi modificado pela Suprema Corte o entendimento de que o ICMS não pode compor a receita bruta para fins de incidência do PIS/COFINS, e considerando que esta receita bruta deve ser formada unicamente pelo somatório das receitas obtidas com a venda de mercadorias ou com a prestação de serviços, compreende-se que foi definido um novo conteúdo econômico da composição da receita bruta para fins de formação da base de cálculo do imposto de renda e contribuição social, na modalidade de tributação simplificada, a partir do lucro presumido.

Entendemos que, com base nesta decisão do STF, foi estabelecido um novo conteúdo do termo receita bruta para a formação das demais bases de cálculo de impostos e contribuições. Dito de outra forma, este conceito também deve ser aplicado para efeito de formação da base de cálculo, nos casos em que se promove a tributação a partir do lucro presumido, o qual tem a receita bruta como base impositiva.

A decisão do STF terá reflexo direto na interpretação do tema “receita bruta” pelos órgãos fazendários e pelos Tribunais Regionais Federais, de modo que esta questão merece atenção dos contribuintes que pagam imposto sobre a renda com base no lucro presumido, pois, diante desta nova interpretação, será possível a recomposição da base de cálculo adotada nos recolhimentos realizados nos últimos cinco anos, a fim de recuperar os valores pagos a maior, em razão da adoção da base de cálculo, cuja formação foi alterada pelo entendimento do Supremo Tribunal Federal no julgamento em análise.

Diante do exposto, fica claro que cabe aos contribuintes buscar o reconhecimento judicial do direito de apurar a base de cálculo de seus tributos, a partir desta nova definição gerada pelo julgamento do Recurso Extraordinário nº 574706/PR, notadamente para reaver o que foi recolhido a maior, no período dos últimos cinco anos, assim como para adotar o novo critério de tributação para os recolhimentos futuros, de acordo com a definição da Suprema Corte.



Dr. Renato Romeu Renck

Sócio da empresa Renck&Magrisso Advogados Associados, mestre em Direito Tributário pela PUC - São Paulo, 1995 a 1999, doutor em Direito Tributário PUC - São Paulo e Conselheiro Técnico FIERGS - Rio Grande do Sul - desde 1993. Livros publicados: Imposto de Renda da Pessoa e Paradigmas de Racionalidade e as Decisões do STF em Imposto de Renda (tese de doutorado). 🌐

▶ **Tem alguma sugestão de tema para ser abordado na coluna? Escreva para**

abr@abr.org.br

INVESTINDO NO TERCEIRO SETOR

Saiba como sua empresa pode escolher uma ação social para contribuir de forma simples e confiável.



Muitas empresas querem contribuir com a sociedade por meio de ações sociais. Mas, em meio a tantas entidades e associações, como escolher uma para colaborar?

O número de Organizações Não Governamentais (ONGs) e de associações que prestam auxílio e realizam trabalhos sociais é expressivo, e a carência por ajuda se dá na mesma proporção. Então, como saber qual a melhor forma de colaborar e em qual entidade realmente podemos confiar?

Para ajudar as empresas nessa busca, existe a Engaja Brasil, uma plataforma digital que, por meio da informação, engaja e conecta quem tem o potencial de doar a quem tem *expertise* para aplicar de maneira eficaz e transparente, viabilizando maior captação de recursos e transformação social efetiva.

A Engaja Brasil, por trabalhar com recursos financeiros e não financeiros, possibilita amplo engajamento social. Tendo por foco principal o terceiro setor, aproxima as pessoas e as empresas das organizações da sociedade civil, dando visibilidade aos projetos e direcionando recursos para aqueles que, comprovadamente, geram impacto social.

A plataforma está alinhada com os 17 ODS (Objetivos do Desenvolvimento Sustentável), agenda mundial divulgada pela ONU, em setembro de 2015, com metas até 2030. Pessoas, empresas e organizações da sociedade civil interagem de acordo com os ODS, com os quais se identificam e colaboram para a sua implementação.



Outra vantagem da plataforma é que ela apresenta quantidade e diversidade de projetos sociais (com ou sem incentivo fiscal) a serem escolhidos pelas empresas. “As empresas conseguem fazer a escolha dos projetos com agilidade, a partir de editais padronizados de projetos, potencializando o uso dos incentivos fiscais. Além disso, trabalhamos com programas de engajamento dos funcionários em projetos voluntários que possibilitem melhorias em comportamento e habilidades dos profissionais envolvidos”, revela Cristiane Motta de Almeida, responsável pela plataforma.

Por conter somente instituições que passam por todo um processo de seleção, a fim de entrarem no banco de plataforma, a Engaja Brasil proporciona transparência quanto ao impacto social dos recursos doados, propiciando o acompanhamento tanto da empresa como por parte dos funcionários.

“

TODOS OS EMPREENDEDORES SOCIAIS CADASTRADOS NA ENGAJA BRASIL PASSAM POR UM CRIVO CONTÁBIL E JURÍDICO. E, ALÉM DA TRANSPARÊNCIA, SEUS PROJETOS PRECISAM PREVER IMPACTO SOCIAL E INTERESSE PÚBLICO ”

TRABALHO VOLUNTÁRIO

Outra plataforma que ajuda empresas e pessoas na busca por parceria para ações sociais é a Atados, um sistema digital que cruza dados entre Organizações Não Governamentais (ONGs) que precisam de trabalhos voluntários e pessoas que querem participar de alguma ação.

Na Plataforma Atados, a pessoa interessada em participar de uma ação pode escolher por estilo de causa que mais lhe agrada (idosos, meio ambiente, saúde, educação) ou por alguma habilidade que possua e que possa compartilhar. Então, é só procurar a entidade que se encaixa naquilo que a pessoa quer oferecer.

A plataforma também trabalha diretamente com empresas, oferecendo serviços de Voluntariado empresarial que vão desde a criação e gestão de programas de voluntariado, mapeando o interesse dos colaboradores, as vocações da empresa e as demandas sociais, até a montagem de ações pontuais (ex: dias ou semanas de voluntariado). Realiza, ainda, a curadoria de instituições e organiza a logística, compra de materiais, estrutura, alimentação, capacitação dos voluntários e a gestão destes no dia da ação. 🍷



ATADOS
juntando gente boa

▶ Para conhecer mais sobre as plataformas é só acessar www.engajabrasil.com.br e www.atados.com.br

SOLUÇÃO ACÚSTICA COM RESÍDUOS DE PNEUS

Projeto Silent Comfort agrega ao gesso das paredes de *drywall* resíduos de fibra de borracha eliminados no processo de recapagem de pneus



Um grupo de cinco estudantes do curso técnico de Edificações da Escola Técnica Estadual (Etec) Dra. Ruth Cardoso, de São Vicente, encontrou uma solução sustentável para melhorar o isolamento térmico e acústico das paredes de gesso acartonado, também conhecido como *drywall*. A proposta dos jovens é acrescentar resíduos de borracha de pneu ao gesso.

O projeto recebeu o nome de Silent Comfort e foi desenvolvido durante oito meses como Trabalho de Conclusão de Curso (TCC), pelos alunos: Edlayne Cintra Moreno Lima, Gabriel Paixão Oliveira, Ramon Batista Andrade, Raphael Dias Hodges Telles de Abreu e Thayná Leão de Souza,

orientados pelos professores Adriana De Marchi e Rodrigo Asenjo.

Thayná conta que a ideia surgiu depois de os jovens realizarem pesquisas com consumidores da região que reprovaram o isolamento termoacústico do *drywall* utilizado pela construção civil. “Como minha mãe trabalha em uma empresa de recapagem de pneus, pensamos em buscar uma alternativa para reaproveitar os resíduos de fibra de borracha que são eliminados durante o processo de raspagem para aplicação de banda nova no pneu”, explica.

Após testes no laboratório da Etec, os alunos conseguiram desenvolver uma fórmula capaz de agregar o gesso à

borracha, atingindo a resistência necessária. “Nosso objetivo agora é fazer parcerias para transformar o protótipo em um produto de boa qualidade e com preço acessível”, ressalta. 🌱

“
O PRODUTO CONTRIBUI,
AINDA, PARA MINIMIZAR OS
PROBLEMAS CAUSADOS PELO
DESCARTE DE BORRACHA DE
PNEU NO MEIO AMBIENTE ”

ANALISE AS OPÇÕES, ESCOLHA VULCAFLEX.

A Vulcaflex tem uma linha completa de produtos de alta tecnologia aplicada e qualidade comprovada para o reformador de pneus independente.



Acesse vulcaflex.com.br e conheça a linha completa de produtos para a recuperação de pneus.

vulcaflex^{*}
EM TODOS OS SEUS CAMINHOS

(34) 3233 5200



QUALIDADE, ATENDIMENTO E PONTUALIDADE



A MARCA DE QUALIDADE DA **GEBOR**





**26-28
JUNHO
2018**

**13h-20h
EXPO CENTER NORTE
SÃO PAULO - SP**

A GEBOR ESTÁ COM PRESENÇA CONFIRMADA NA MAIOR FEIRA DO RAMO!

VISITE-NOS E CONHEÇA O NOSSO JEITO DE FAZER NEGÓCIOS!

(31) 3328-6979 |  (31) 97141-0054 | (27) 3398-9000 |  (27) 99785-6813 |
gebor.com.br | gebor@gebor.com.br |  

MANUTENÇÃO DOS PNEUS INFLUENCIA GASTO COM COMBUSTÍVEL

▮ Dicas ajudam motoristas e transportadoras e economizarem



Só este ano o preço do combustível já subiu oito vezes, segundo dados da Agência Nacional de Petróleo (ANP). Para não pesar tanto no bolso dos motoristas e das transportadoras, medidas como reparos e manutenções preventivas nos pneus dos veículos podem ajudar a reduzir o consumo de combustível. Isso ocorre porque, como em qualquer meio de transporte, é necessária uma força. No caso dos automotivos, esta força vem do funcionamento do motor alimentado por diesel, gasolina, etanol, gás e até mesmo eletricidade.

O que muita gente não sabe é que nem sempre é possível aproveitar toda a energia do combustível, já que existem forças que impedem que o veículo se desloque livremente, como por exemplo, a gravidade, a inércia e as forças aerodinâmicas. Estas forças não são possíveis de controlar, mas há um tipo de resistência que pode reduzi-la: a resistência da rodagem.

“Este tipo de força pode consumir até 33% do consumo do combustível do veículo e é oriunda das características e facilidade de deformação dos pneus que, por serem feitos a partir de um material visco elástico, se degradam facilmente ao rodarem nas superfícies de estradas, além de demorarem a voltar ao normal. Em muitos casos, essa deformação é permanente”, explana o diretor administrativo da Junsoft Sistemas, Edilson Backes. Ou seja, quanto maior a resistência, menor será o gasto com combustível.

A empresa que desenvolveu um sistema de gestão voltado para o setor de reforma de pneus, o Vulcano, já atende hoje mais de cinco mil usuários. Entre eles, está a reformadora de pneus Normando Recap, de Mossoró - RN, que explica alguns procedimentos que podem tornar seu veículo mais eficiente, seguro e econômico.



CONFIRA ALGUMAS MEDIDAS QUE PODEM AJUDAR NA ECONOMIA DO COMBUSTÍVEL



CALIBRAGEM

Quando um pneu está vazio, há mais atrito com o pavimento. Isso faz com que o motor aplique mais força para deslocar o carro, utilizando, portanto, mais combustível. Por outro lado, caso o pneu esteja cheio demais, haverá maior desgaste, aumentando a resistência à rodagem e a taxa de energia gasta de forma desnecessária.

Segundo o sócio e diretor da Normando Recap, Diego Patini, realizar a calibragem regularmente e da maneira certa pode ajudar a economizar até 25% de combustível. “Um veículo deve ser calibrado a cada 15 dias, conforme as especificações de cada modelo e pneu, devendo todos os quatro serem enchidos com a pressão correta para evitar desequilíbrio.”



RODÍZIO

Além de ser uma medida preventiva de segurança, o revezamento dos pneus ajuda a reduzir o consumo de combustível. “A troca da posição dos pneus de um carro permite que a deformação do pneu se mantenha uniforme em todos eles, evitando que apenas um ou dois sejam muito deformados, e, principalmente, diminui a resistência à rodagem”, explica Diego Patini.

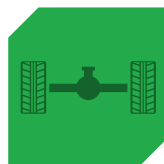

ALINHAMENTO

Quando o veículo está desalinhado, ou seja, com uma das rodas torta em relação à outra, o motor aplicará mais força para que o automóvel se locomova, acarretando um maior consumo de combustível. Alinhar o carro é uma boa forma de economizar gasolina e prevenir acidentes. “A falta de alinhamento faz com que os pneus sejam deformados de maneira acentuada e irregular”, comenta o diretor.



BALANCEAMENTO

Este é o processo que equilibra o conjunto de pneus, por meio da aplicação de pesos nos aros das rodas, para que todas estejam balanceadas. Esta manutenção evita que o carro trepide e oscile durante a condução. Um carro não balanceado terá os pneus deformados mais rapidamente. “É sempre indicado quando a pessoa tem que desmontar o pneu para consertá-los”, conclui Diego Patini.



RESSULCAGEM

É o processo no qual os sulcos originais dos pneus são mais aprofundados, permitindo o aumento da vida útil do pneu, enquanto a resistência ao rolamento ainda for baixa. 🌀



28 Anos Produzindo qualidade para superar desafios



A RECISMEC & ARDJ tem o prazer de apresentar a nova linha de Serras para Raspagem de Pneu "ESCORPION" com novo design e alta tecnologia, as lâminas proporcionam melhor desempenho com ótima textura RMA, agregando maior produtividade e o melhor custo benefício.

A Maior e Mais Completa
Fábrica de Produtos para Recapagem de Pneus
Faça um orçamento sem compromisso e confira nossos preços

Televendas
(11) 5874-9888

 recismec.com.br

 recismec@recismec.com.br

 [Recismec](#)

 [Recismec](#)

Rua Flandres, 98 - Chácara Santa Maria São Paulo - SP Cep: 05879-440

BRIDGESTONE CONSIDERA UM SUCESSO SUA PARTICIPAÇÃO NOS JOGOS OLÍMPICOS DE INVERNO

A Bridgestone considerou um sucesso sua primeira ativação global como um parceiro olímpico mundial, nos Jogos Olímpicos de Inverno, que aconteceram em Pyeong Chang, na Coreia do Sul. E a empresa agora se diz ansiosa para os próximos Jogos Olímpicos de Verão, em sua cidade natal, Tóquio.

Além de aumentar a consciência da marca entre uma audiência potencial de bilhões de fãs e consumidores esportivos, por meio de uma campanha de *marketing* multicanal, a Bridgestone também foi representada em



Pyeong Chang pelos pneus de inverno Blizzak, fornecidos aos veículos do Comitê Olímpico Internacional (COI).

"Pyeong Chang 2018 foi o nosso primeiro Jogos Olímpicos de Inverno, e também o primeiro de três Jogos Olímpicos consecutivos na Ásia, que é uma região muito importante para a nossa empresa", disse o Duke Nishiyama, vice-presidente executivo e executivo da Bridgestone Corporation. "Nossa parceria olímpica mundial continua a fornecer uma poderosa plataforma para exibir nossos produtos e serviços de classe mundial, bem como nossos compromissos com o serviço comunitário, a gestão ambiental e o apoio à diversidade."

Em apoio à sua mensagem "Chase Your Dream", a Bridgestone fez parceria com mais de 30 atletas individuais e uma equipe em dez países, como parte de uma lista global da Bridgestone de embaixadores de atletas. Em Pyeong Chang, a Bridgestone incluiu cinco atletas individuais e uma equi-

pe representando quatro países diferentes. O grupo coletou quatro medalhas totais e comemorou uma série de *performances* históricas.

“

A BRIDGESTONE ORGULHA-SE DE APOIAR O MOVIMENTO OLÍMPICO E OS MAIORES ATLETAS DO MUNDO, CUJAS INSPIRADORAS JORNADAS SÃO O CORAÇÃO E A ALMA DOS JOGOS OLÍMPICOS ”

"Como o único Parceiro Olímpico Mundial com sua sede mundial em Tóquio, aguardamos ansiosamente ajudar o mundo a aprender mais sobre quem somos e o que fazemos. Também estamos entusiasmados em continuar a compartilhar nossa mensagem 'Chase Your Dream', que visa inspirar pessoas em todos os lugares a superarem obstáculos e perseverarem na busca de seus objetivos." 🌟



**ETIQUETAS
VULCANIZÁVEIS**



[16] 3720.7300

✉ comercial@bmgolucoesindustriais.com.br

📍 R. Geraldo Garcia do Nascimento 2591
Distrito Industrial I - Franca/SP

Você vai mais longe. O mundo também.

A Tipler entende que se renovar é importante para construir um caminho de sucesso e chegar ainda mais longe. Aliando tradição e inovação, ampliamos a nossa forma de ver o mundo. Tudo para oferecer ainda mais e melhores soluções para cada necessidade do segmento de transporte.

*Uma nova Tipler chegou para
levar você ainda mais longe.*



 **TIPLER**

Você vai mais longe. O mundo também.

AS DEZ MARCAS DE PNEUS MAIS VALIOSAS NO MUNDO

A Brand Finance, consultoria britânica de avaliação e estratégia de negócios, com sede no Reino Unido, lançou em março o relatório Brand Finance 2018.

O documento avalia os valores das marcas de vários produtos da cadeia automotiva. No setor de pneus, a Michelin ficou com o primeiro lugar do *ranking*, desbancando a Bridgestone que caiu para a segunda posição. A empresa francesa teve um crescimento no valor de sua marca de 30% em relação a 2017, enquanto que a companhia japonesa teve uma queda de 6% em relação ao último relatório, quando aparecia no topo do *ranking*.

Além de ser a marca mais valiosa, a Michelin também é a mais forte. Sua pontuação no Índice de Força da Marca (BSI) subiu 6%, alcançando 86,9%. A notação de marca correspondente melhorou um nível para AAA, tornando a Michelin a única marca de pneus com esta classificação.

Continental e Goodyear mantiveram as suas posições na lista das mais valiosas, em terceiro e quarto lugares, respectivamente. Um destaque positivo ficou por conta da Dunlop que subiu três posições, saltando do oitavo para

o quinto lugar. Pirelli e Sumitomo tiveram as maiores quedas. A companhia italiana caiu duas posições, saindo da quinta marca mais valiosa da lista para a sétima, enquanto que a japonesa desceu do sexto lugar para o décimo da lista.

MARCAS JAPONESAS CAEM À MEDIDA QUE MARCAS CHINESAS SOBEM

Uma tendência observada no *ranking* é a queda das empresas japonesas com o crescimento das fabricantes chinesas.

Além da Bridgestone que perdeu o topo da classificação, a Sumitomo teve uma queda acentuada de 62%, e a Yokohama caiu 18%.

Ao mesmo tempo, a classificação mais recente mostra que as marcas chinesas de pneus ganham força à medida que começam a disputar os 10 melhores do *ranking*, com a Maxxis subindo 10% e duas posições. Apesar de as demais marcas chinesas de pneus ainda estarem fora do top 10, acredita-se que, em 2019, Linglong Tire e Sailun Jinyu já estarão no seleto grupo.

| RANKING | | Logo | Nome | País | VALOR DA MARCA | | NOTA DA MARCA | |
|---------|------|---|---------------|---|----------------|-------|---------------|------|
| 2018 | 2017 | | | | 2018 | 2017 | 2018 | 2017 |
| 1 | 2 |  | Michelin |  | 7,930 | 6,089 | AAA | AAA- |
| 2 | 1 |  | Bridgestone |  | 6,992 | 7,413 | AAA- | AA+ |
| 3 | 3 |  | Continental |  | 4,756 | 3,612 | AA+ | AA+ |
| 4 | 4 |  | Goodyear |  | 2,175 | 2,099 | AA+ | AA+ |
| 5 | 8 |  | Dunlop Tyres |  | 1,984 | 1,100 | AA | AA |
| 6 | 7 |  | Hankook |  | 1,590 | 1,382 | AA+ | AA |
| 7 | 5 |  | Pirelli |  | 1,524 | 1,821 | AAA- | AA+ |
| 8 | 10 |  | Maxxis |  | 900 | 820 | AA- | AA- |
| 9 | 9 |  | Yokohama |  | 838 | 1,024 | AA- | AA- |
| 10 | 6 |  | Sumitomo Tire |  | 601 | 1,577 | A | A+ |

A Brand Finance calcula os valores de cada marca usando a "Abordagem de Reação de Royalties". Isso envolve estimar as vendas futuras prováveis que são atribuíveis a uma marca e calcular uma taxa de royalty que seria cobrada pelo uso da marca, supondo que ela não fosse de propriedade da marca. 🌐

The logo for ION S SOLUTION, featuring the letters 'ons' in a stylized white font with a yellow and red circular graphic element above it.

IONS SOLUTION

CONSTRUINDO O FUTURO
DA INDÚSTRIA DE PNEUS



PRENSA PARA VULCANIZAR PNEU

Fornecemos solução completa para sua indústria, das máquinas e equipamentos para fabricação de pneus até processo produtivo e certificação do INMETRO.

Rua Planalto, 52 - Guarulhos - SP CEP: 07171-110
FONE: +55 11 4378-6074  +55 11 98466-6911
www.ionssolution.com.br

PRODUÇÃO E LICENCIAMENTO DE AUTOVEÍCULOS CRESCEM NO BIMESTRE

A trajetória de retomada de crescimento da indústria automobilística segue firme na consolidação do primeiro bimestre: produção e licenciamento de autoveículos registram crescimento de dois dígitos. Os dados são da Associação Nacional dos Fabricantes de Veículos Automotores, Anfavea, e foram divulgados no início de março, em São Paulo.

Nos dois primeiros meses deste ano, 431,6 mil veículos foram produzidos no Brasil, resultado maior em 15% se comparado com o mesmo período do ano passado, com 375,1 mil unidades. Somente em fevereiro 213,5 mil

unidades deixaram as linhas de montagem, 6,2% acima das 201,1 mil unidades de fevereiro de 2017. Quando defrontado com as 218,1 mil unidades de janeiro - mês com quatro dias úteis a mais em relação a fevereiro - o setor automotivo registrou queda de 2,1%.

No licenciamento, o registro do segundo mês de 2018 foi de 156,9 mil unidades comercializadas, alta de 15,7% contra as 135,7 mil de fevereiro do ano passado e baixa de 13,4% perante as 181,3 mil de janeiro. As 338,2 mil unidades licenciadas no acumulado do ano representam expansão de 19,5% ante as 282,9 mil de 2017.

CAMINHÕES E ÔNIBUS

As vendas de caminhões em fevereiro foram de 4,0 mil unidades, acréscimo de 54,6% se confrontado com as 2,6 mil de fevereiro do ano passado e diminuição de 11,4% ante as 4,6 mil de janeiro - também em razão da diferença de dias úteis. Até o segundo mês do ano, 8,6 mil unidades foram comercializadas, o que significa elevação de 54,7% sobre as 5,6 mil de 2017.

Na produção o bimestre encerrou com 14,5 mil caminhões produzidos - resultado superior em 47,8% se com-

RASPADEIRA DE PNEUS RP20

Simple, eficiente e robusta



MEDIDOR CIRCUNFERENCIAL ULTRASSÔNICO

SENSOR DE MALHA

MOTOR DE 20CV

AVANÇO DE RASPAGEM ELÉTRICO

GABARITOS DE OMBRO E RAIOS

INVERSOR DE FREQUÊNCIA

Proporciona ao equipamento redução do consumo de energia;

Evita acionamentos bruscos e aumento da vida útil do sistema;

Tela TOUCH SCREEN

Perímetro do pneu inicial e final;

Distância até a malha de aço;

Medida real durante o avanço de raspagem;

Gráfico de esforço do motor na raspagem;

Contador de produção;

STOCKMANS
indústria mecânica

(54) 3242 7012 (54) 99626 3338

f /stockmansindustria www.stockmans.ind.br

parado com as 9,8 mil de igual período do ano passado. Somente em fevereiro, 7,8 mil unidades foram fabricadas, crescimento de 46,2% sobre as 5,3 mil de fevereiro do ano passado e de 15,8% ante as 6,7 mil de janeiro.

O licenciamento de ônibus no bimestre ficou em 1,7 mil unidades, crescimento de 84,4% se comparado com as 932 unidades do ano passado. Em fevereiro, 871 unidades foram negociadas, expansão de 103,5% ante as 428 de fevereiro de 2017 e avanço de 2,7% sobre as 848 de janeiro.

A produção nos dois meses já transcorridos deste ano está 67% maior do que no ano passado, quando 2,4 mil chassis para ônibus saíram das fábricas - este ano o volume chegou a 4,1 mil.

CAMINHÕES E ÔNIBUS

A produção no acumulado registra 6,6 mil unidades, 1,4% superior às 6,5 mil fabricadas no ano passado. Em fevereiro, a fabricação de novas máquinas diminuiu 10%, com 3,9 mil unidades naquele mês e 4,3 mil em fevereiro do ano passado. No comparativo contra janeiro, com 2,7 mil unidades, a alta é de 43,6%. 🚛

“

O RESULTADO DESTA PRIMEIRO BIMESTRE É BASTANTE IMPORTANTE PARA O SETOR. OS LICENCIAMENTOS ESTÃO EM ALTA E A MÉDIA DIÁRIA DE VENDAS DE FEVEREIRO FOI ACIMA DE JANEIRO, MESMO SENDO UM MÊS COM MENOS DIAS ÚTEIS, EM RAZÃO DAS CELEBRAÇÕES DO CARNAVAL. ESTE RITMO, ALIADO AO BOM NÍVEL DE EXPORTAÇÕES, IMPULSIONA A PRODUÇÃO NAS FÁBRICAS E CONTRIBUI PARA MELHOR USO DA CAPACIDADE PRODUTIVA ”

Antonio Megale, presidente da Anfavea

ABC BORRACHA

A PARCERIA QUE TE AJUDA A CRESCER

Conheça a linha ABC Borracha de produtos para reforma de pneus. | Borracha antiquebra e Camelback fora de estrada OTR

Bandas de Rodagem sob medida



abcborracha.com.br | (33)2101-4200

CENTRO DE DISTRIBUIÇÃO EM SP

R. Alexânia 368, Cidade Industrial (Cumbica) Guarulhos, SP
Contato: (11) 2085-2573 | (11) 99648-3614



PRINCIPAIS FEIRAS INTERNACIONAIS DO SETOR

Nos próximos meses, acontecem algumas das mais importantes feiras do segmento de pneus em todo o mundo. Confira:

🇮🇹 AUTOPROMOTEC: Nos dias 13 e 14 de junho, acontece em Bolonha, Itália, a Autopromotec 2018. Marcada como uma exposição internacional, a Autopromotec nasceu em 1965 em Roma, destinada a dar visibilidade aos desenvolvimentos tecnológicos experimentados pelo setor de recauchutagem. Hoje ela representa uma seleção de feiras especializadas nas quais os participantes podem planejar visitas customizadas com base em seus interesses profissionais.

🇩🇪 REIFEN: De 11 a 15 de setembro, Frankfurt, na Alemanha, recebe a REIFEN, uma das mais tradicionais feiras do setor. Além da mostra de carros e pneus, a REIFEN também tem uma casa permanente ao lado da Automechanika Frankfurt, reunindo o mercado automotivo e a indústria de pneus.

A Automechanika e a REIFEN combinam perfeitamente, já que cada vez mais os distribuidores de pneus oferecem serviços automotivos, en-

quanto os concessionários de automóveis ampliam a gama de pneus que vendem.

🇺🇸 GLOBAL TIRE EXPO: Organizada pela Tire Industry Association, o evento acontece de 30 de outubro a 2 de novembro de 2018, no Las Vegas Convention Center, em Las Vegas, Estados Unidos. A mostra discutirá Estratégia, Inovação e Manutenção das marcas de luxo e interpretação do consumo nos setores de Serviços Automotivos e de Negócios. 🌐



 **2.000 Usuários!** 🌐

A Junsoft está ao lado de quem movimenta o Brasil.
E quer estar ao lado da sua Reformadora também.



Junsoft[®]
SISTEMAS

Contato:
(45) 3055-3344
www.junsoft.com.br

Junsoft, Software líder para Reformadoras de Pneus!



Envelopes externos e internos

Projetados para serviços extremos

UMA NOVA EXPERIÊNCIA PARA VOCÊ

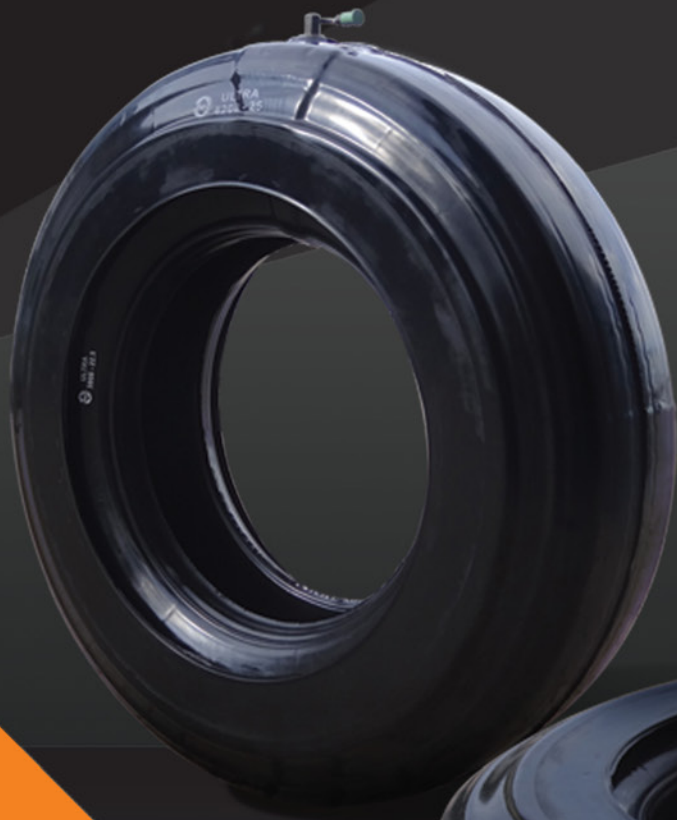

Melhor composto para resistência a altas temperaturas.

Resistência ao rasgo e elevada condutividade térmica.

Perfil projetado para se ajustar perfeitamente ao pneu.



**O Melhor do mundo,
produzido no Brasil**

Contatos: +55 (12) 3152-2414 / +55 (12) 3157-3789 / +55 (12) 9.8132-9451

Visite nosso site: www.elgirubber.com

E-mail: info@br.elgirubber.com



PneuShow

13ª Feira Internacional da Indústria de Pneus

26-28
JUNHO
2018

13h - 20h

EXPO CENTER NORTE
SÃO PAULO - SP

**Todos os
caminhos
do pneu e
dos negócios
começam aqui**

• Lançamentos • Manutenção • Reforma • Reciclagem • Equipamentos

CREDENCIAMENTO GRATUITO: www.pneushow.com.br

  #Pneushow2018

Promoção/Organização

Franca! Feiras
DESDE 1969

Cooperação

ARESP
ASSOCIAÇÃO DAS EMPRESAS
REFORMADORAS DE PNEUS
DO ESTADO DE SÃO PAULO



Associação Brasileira
do Segmento de
Reforma de Pneus

Montadora Oficial

AIE
Estrutural
MONTAGENS

Transportadora
Oficial

LATAM
AIRLINES

Operadora
de Viagem



Afilhada à

UBRAFE
União Brasileira de Fabricantes de Pneus
SINDIPROM
SINDICATO NACIONAL DE
INDÚSTRIAS DE PNEUS

Local de
Realização

EXPO CENTER NORTE
Centro de exposições e convenções

Com Borex fica fácil

MEGA

ENCAIXE PERFEITO
BANDAS NA MEDIDA CERTA
DESPERDÍCIO ZERO



A Borex revolucionou o segmento de reforma de pneus ao atuar de maneira diferente, atendendo as demandas do mercado por produtos de qualidade, com excelente custo-benefício. Fez isso ao lançar bandas na medida certa, com encaixe perfeito no pneu e que não geram desperdício de materiais, valorizando o investimento do recapador.

Acesse www.borex.com.br e saiba mais.

BOREX

SETOR: REFORMA DE PNEUS



ALAGOAS

ARAPIRACA - AL

INMETRO VULCAP VULCANIZAÇÃO

ARAPIRACA

Rua Expedicionário Brasileiro, 2079
Baixa Grande - (82) 3522 1841

MACEIÓ - AL

INMETRO RENOVADORA DE PNEUS

MACEIÓ

Av. Durval de Góes Monteiro, 5788
Canaã - (82) 3338 4281



AMAZONAS

MANAUS - AM

INMETRO RECAUCHUTADORA ELO

Estrada Torquato Tapajós, 6340
Flores - (92) 3651 2032

INMETRO VULCANIZAÇÃO TARUMÃ

Av. Abiurana, 3223
Distrito Industrial - (92) 3615 2168



BAHIA

FEIRA DE SANTANA - BA

ALLIANZA PNEUS

Rua Agropewa, 315 LOT. Pq. Lagoa
Salgada LT. 5, QD. E
Centro Industrial Subaé
(75) 3603 8555

INMETRO MOVESA REFORMADORA

Av. Sudene, 2735
Tomba - CIS - (75) 3321 9100

PAULO AFONSO - BA

INMETRO RECAP DOM BOSCO

Av. do Aeroporto, 15
Jardim Bahia - (75) 3281 2211

VITÓRIA DA CONQUISTA - BA

INMETRO COMEÇAS COMÉRCIO DE PEÇAS

Av. Presidente Dutra, s/nº - BR 116
Km 1071 - Ibirapuera - (77) 2102 8800

INMETRO MOVESA REFORMADORA

Av. Presidente Dutra, s/nº
Felícia - (77) 4009 9143



CEARÁ

EUSÉBIO - CE

INMETRO RENO1000 RENOVADORA DE PNEUS

Rodovia BR 116, s/nº. - km 18,5
Jabuti - (85) 3275 1211

INMETRO RENOVADORA MATOS

Rodovia BR 116, 7910 - Km 16,5
Pedras - (85) 3275 1566

MAURITI - CE

MASTERCAP RENOVADORA DE PNEUS

Rua 04, 28 - Bela Vista - (88) 3552 1372

UNICAP RENOVADORA

Sítio Baixio do Mororó, 49
Umburanas - (88) 99734 3344



ESPÍRITO SANTO

CARIACICA - ES

INMETRO VITÓRIA DIESEL

Rod. Gov. Mário Covas, 13.130 (BR 101)
km 294 - Vila Independência
(27) 2125 3400

CASTELO - ES

INMETRO AZ PNEUS

Rodovia Fued Nemer, s/nº Esplanada
(28) 3542 2133

VENDA NOVA DO IMIGRANTE - ES

INMETRO VENDAP RENOVADORA DE PNEUS

Rodovia BR 262 - Km 108
São João de Viçosa - (28) 3546 1500

VIANA - ES

INMETRO RECAPE PNEUS

Rodovia BR 262, s/nº - Km 08
Primavera - (27) 3336 8000



GOIÁS

APARECIDA DE GOIÂNIA - GO

INMETRO NEW TYRE PNEUS

Av. Elmar Arantes Cabral, s/nº
QD. 06, LT. 06E - Compl. 06/07
Parque Industrial Vice-Pres. José Alencar
(62) 3548 3424 | (62) 3283 8766

CATALÃO - GO

INMETRO FUTURA RENOVADORA DE PNEUS

Rua Ascendino Gonçalves Mesquita, 51
QD 02, LT. 08 Dona Sofia
(64) 3411 4030

GOIÂNIA - GO

INMETRO PNEU FORTE

Av. Perimetral Norte, 4480 - QD. Área
LT. 02 Zona Industrial Pedro Abrão
(62) 3586 2388

PORANGATU - GO

INMETRO PNEUS NORCAPE

Rodovia BR 153 - Km 850 - 05 A
Chácara Tupaciguara - (62) 3367 1677

SENADOR CANEDO - GO

PNEUS BARÃO

Av. Atílio Contato, 314 - Qd. 02, Lt.
11/12 - Park Vitória - (62) 3565 8358



MARANHÃO

IMPERATRIZ - MA

INMETRO RENOVADORA DE PNEUS BRASIL

Rua Luiz Domingues, 48
Entroncamento - (99) 2101 0400



MATO GROSSO

CUIABÁ - MT

INMETRO BUZETTI PNEUS CUIABÁ

Av. Pedro Paulo de Faria Junior, 1514
Distrito Industrial - (65) 3612 2800

INMETRO SENA RECUPERAÇÃO DE PNEUS

Ayrton Senna Silva - Km 397 - BL 3.
Distrito Industrial - (65) 3667 1666

LUCAS DO RIO VERDE - MT

INMETRO VACHILESKI PNEUS

Rua Porto Alegre, 540
Setor Industrial - (65) 3549 6666

NOVA MUTUM - MT

INMETRO VACHILESKI PNEUS

Av. Perimetral das Samambaias, 4.100
Industrial Sul - (65) 3308 3600

RONDONÓPOLIS - MT

INMETRO SENA PNEUS RONDONÓPOLIS

Av. Bonifácio Sachetti, s/nº - Bloco 1
Distrito Industrial Augusto Bortoli Razia
(66) 3439 0500

INMETRO VACHILESKI PNEUS

Rodovia BR 364, s/nº - Setor Rodoviária
(66) 3468 1521 | 3426 1392

VÁRZEA GRANDE - MT

INMETRO GAPY RECAPAGENS

Rodovia BR 163/364 - Km 431
(Próximo ao Trevo do Lagarto).
Torrão de Ouro - (65) 3682 0848



MATO GROSSO DO SUL

CAMPO GRANDE - MS

INMETRO RECAUCHUTADORA CAMPO GRANDE

Rua São Luiz Gonzaga, 07
Coronel Antonino - (67) 3351 8775

DOURADOS - MS

INMETRO GRUPO COLOMBO PNEUS

Rodovia BR 163 - Km 263 - lote 01- QD 40A. s/nº. Parque das Nações I
(67) 3424 0007



MINAS GERAIS

ANDRADAS - MG

INMETRO RECAUCHUTAGEM ANDRADENSE

Rodovia Esp. Santo do Pinhal
Andradas - Km 4,7
Contendas - (35) 3731 1414

PONTE NOVA - MG

INMETRO SOROCABANA PNEUS

João Batista Viggiano, 393 - Lote A.
Triângulo - (31) 3817 4409

POUSO ALEGRE - MG

INMETRO DPASCHOAL

Rodovia Fernão Dias, BR 381
Ipiranga - (35) 3427 4800

UBERABA - MG

INMETRO RT PNEUS

Rua Afonso Riccioppo, 119
Distrito Industrial I - (34) 3316 1000

UBERLÂNDIA - MG

INMETRO DM PNEUS

Av. Antônio Tomaz de Rezende, 5117
Distrito Industrial - (34) 3232 9393

INMETRO DPASCHOAL

Av. Antônio Thomaz Ferreira de Rezende, 3333 - Distrito Industrial
(34) 3213 1020



PARÁ

ANANINDEUA - PA

INMETRO RECAPAGEM LÍDER

Rodovia BR 316 - Km 07
Levilândia - (91) 3202 0314

CASTANHAL - PA

INMETRO JM PNEUS E RENOVADORA

Rodovia BR 316, S/Nº, KM 57 - Apeú
(91) 3725 1399

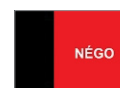

PARAÍBA

CAMPINA GRANDE - PB

INMETRO JM PNEUS

Av. Jornalista Assis Chateaubriand, 5.610, A B. Velame - (83) 3331 2027

INMETRO PNEUMAX RECONDICIONADORA

Av. Jornalista Assis Chateaubriand, 2800
Anexo 01 - Tambor - (83) 3182 3000

INMETRO RODOPNEUS

Av. Deputado Raimundo Asfora, 1.875
loja 01 - Velame - (83) 2101 7766



PARANÁ

APUCARANA - PR

INMETRO RECAUCHUTAGEM RANK

Av. Zilda Seixas Amaral, 3578
Parque Industrial Zona Norte
(43) 2102 1251

CASCADEL - PR

INMETRO DPASCHOAL

Rodovia BR 277 - Km 583,9
Presidente - (45) 3227 2700

COLOMBO - PR

INMETRO RECAPADORA TREVO

Av. Marginal José de Anchieta, 1300
Alto Maracanã - (41) 3663 3646

INMETRO RECAPADORA REPECOL

Rua Zacarias de Paula Xavier, 364
Centro - (41) 3656 3637

CURITIBA - PR

INMETRO BUZETTI PNEUS CURITIBA

Rua Vicente Michelotto, 3225
CIC - (41) 3268 0008

SETOR: REFORMA DE PNEUS

INMETRO DPASCHOAL

Rodovia BR 116, 21459 - Km 9
Pinheirinho - (41) 3349 1312

INMETRO GRUPO COLOMBO PNEUS

Rodovia BR 116 - Km 101, 12799
Vila Hauer - (41) 3277 5114

INMETRO PNEUFLEX RECAUCHUTAGEM DE PNEUS

Rua Hasdrubal Bellegard, 950
Cidade Industrial - (41) 3348 0000

INMETRO RECAPADORA TAQUARENSE

Av. Juscelino K. de Oliveira, 2995
CIC - (41) 3373 3622

INMETRO REX PNEUS

Rua João Alves, 101
CIC - (41) 3346 2324

GUARAPUAVA - PR

INMETRO FM PNEUS

Rodovia 277 - Km 351
Vila Industrial - (42) 3624 1022

JANDAIA DO SUL - PR

INMETRO PNEUS JANDAIA

Av. Anunciato Sonni, 3310
Parque Industrial II - (43) 3432 1681

LONDRINA - PR

INMETRO RENATO RECAPAGEM

Rua do Pavão, 50 - Parque das
Indústrias Leves - (43) 3325 2020

MARIALVA - PR

INMETRO RODABEM MARIALVA

Rua Pedro Battaglini, 100 - Parque
Industrial IV - (44) 3125 2222

MARINGÁ - PR

INMETRO RECAUCHUTAGEM DE PNEUS GUARACIABA

Anel Viário Prefeito Sincleir Sambati,
269 - Parque Itaipu - (44) 3266 1721

PARANAÍ - PR

INMETRO ROBERCAP RECAUCHUTAGEM DE PNEUS

Rua Frei Boa Ventura Einberg, s/nº Qd.
17 Distrito Industrial - (44) 3424 2244

PATO BRANCO - PR

INMETRO RECAPADORA P PNEUS

Av. Tupi, 577 Bortot - (46) 3313 1432

INMETRO SUL PNEUS RECAPAGENS

Rodovia BR 158 - Km 533 - 5830
Fraron - (46) 3225 3200

PONTA GROSSA - PR

INMETRO GRUPO COLOMBO PNEUS

Rodovia PR 151 - Km 115 - 1868
Boa Vista - (41) 3277 5114

SÃO JOSÉ DOS PINHAIS - PR

INMETRO SAVANA PNEUS

Rodovia Contorno Leste (BR 116)
Nº 5.615 - loja 3
Quississana - (41) 3402 2554 | 3405 2529

TOLEDO - PR

INMETRO FM PNEUS

Rodovia PR 182 - Km 01
Jardim Independência - (45) 3421 6262



PERNAMBUCO

CARUARU - PE

INMETRO JM PNEUS CARUARU

Av. Campina Grande, 139 - Caiuca
(81) 3721 8799

GOIANA - PE

INMETRO PATRIMONIAL RENOVADORA

Rodovia PE 075 - Km 3 - Goiânia GL. 2.
Núcleo Industrial Goiana - (81) 3626 3054

JABOATÃO DOS GUARARAPES - PE

INMETRO RODOPNEUS SERVICE

Rodovia BR 101 Sul - Km 85,38
Prazeres - (81) 3479 3400

PAULISTA - PE

INMETRO KM RENOVADORA DE PNEUS

Av. Dr. Rinaldo de Pinho Alves, 2680
Prédio B - Galpão 11
Paratibe - (81) 3542 2825

INMETRO RENOVE PNEUS

Rodovia BR 101 - Norte - Km 56
Galpão B - s/nº
Paratibe - (81) 3543 1847



PIAUI

TERESINA - PI

INMETRO CACIQUE PNEUS RENOVADORA

Av. Prefeito Wall Ferraz, 15116
Angelim - (86) 3230 8005

INMETRO RENOVADORA DE PNEUS

SÃO FRANCISCO

Av. Prefeito Wall Ferraz, 6320 - Sul
Lourival Parente - (86) 2106 7000



RIO DE JANEIRO

BARRA MANSÁ - RJ

INMETRO N & A PNEUS

Rodovia Presidente Dutra - Km 269 - 90
São Luiz - (24) 3323 0874

INMETRO RECAUFLEX

Rua José Martins de Oliveira, 20
Boa Sorte - (24) 3323 3710

DUQUE DE CAXIAS - RJ

INMETRO DPASCHOAL

Rod. Washington Luiz, 1327
Pq. Duque de Caxias - (21) 3184 4350

PETRÓPOLIS - RJ

INMETRO CRYSTONE PNEUS

Estrada Silveira da Motta, 2555 - A
Posse - (24) 2259 1453

RIO DE JANEIRO - RJ

INMETRO GARANTIA TOTAL

Av. Brasil, 28150
Realengo - (21) 2401 9000

INMETRO TORO RECAUCHUTAGEM

Rua General Corrêa e Castro, 185
Jardim América - (21) 3362 3800

SÃO GONÇALO - RJ

INMETRO RENOVADORA DE PNEUS

SÃO GONÇALO

Rua Dr. Nilo Peçanha, 585
Centro - (21) 2712 6486

VOLTA REDONDA - RJ

INMETRO VINCOL PNEUS

Av. Paulo Erlei Alves Abrantes, 8.500
Três Poços - (24) 3340 2150



RIO GRANDE DO NORTE

MOSSORÓ - RN

INMETRO NORMANDO RECAPE

Rodovia BR 324, s/nº - Km 37,5
Estrada do Contorno - (84) 3318 2532



RIO GRANDE DO SUL

BENTO GONÇALVES - RS

INMETRO REDE PNEU RENOVADORA DE PNEUS

Rodovia RST 470 - Km 216
Jardim Glória - (54) 3449 3422

BOA VISTA DO BURICÁ - RS

INMETRO BOA VISTA PNEUS

Rua João de Barros, 191
Centro - (55) 3538 1292

BOM PRINCÍPIO - RS

INMETRO PNEUS OST

Rodovia RS 122 - Km 30/31 - 55
Santa Terezinha - (51) 3534 7150

CANOAS - RS

INMETRO DPASCHOAL

Av. Getúlio Vargas, 7083
Centro - (51) 3429 2315

CAXIAS DO SUL - RS

INMETRO NEGO RECAUCHUTADORA DE PNEUS

Rua Senador Alberto Pascoalini, 338
São Ciro - (54) 3229 0927

ERECHIM - RS

INMETRO AG PNEUS

Rua Raul de Miranda e Silva, 94
Fátima - (54) 3522 1475

INMETRO VACHILESKI PNEUS

Rua Dr. João Caruso, 426
Industrial - (54) 2107 9000

GRAVATAÍ - RS

INMETRO M2 PNEUS

Rodovia RS 118, nº 800
Distrito Industrial - (51) 3432 1600

IJUÍ - RS

INMETRO ATUAL PNEUS COMÉRCIO E RECAPAGEM Ltda.

Rodovia BR 285 - Km 460
Rodovia - (55) 3333 7777

MARAU - RS

INMETRO AGS PNEUS

Rua José Posser Sobrinho, 1000
(Rod. RS 324 - Km 88)
Santa Lúcia - (54) 3342 9050

NOVA PRATA - RS

INMETRO PALUDO PNEUS

Rua Itália, 767
Distrito Industrial - (54) 3242 1457

NOVO HAMBURGO - RS

INMETRO ALIANÇA RECAPAGEM

Av. Nações Unidas, 617
Rio Branco - (51) 3525 2345

PELOTAS - RS

INMETRO REFORMADORA DE PNEUS MINUANO

Rua Cinco, 2698
Fragata - (53) 3271 9233

INMETRO VACHILESKI PNEUS

Av. Pres. João Belchior Marques Goulart,
7.374 Industrial - (53) 9 97025 8706

PORTÃO - RS

INMETRO HOFF PNEUS

Rodovia RS 240 - Km 11,6 - 5610
Rincão do Cascalho - (51) 3562 1255

INMETRO REDE PNEU RENOVADORA DE PNEUS

Rua Júlio de Castilhos, 3344
Portão Velho - (51) 3562 1579

PORTO ALEGRE - RS

INMETRO SAVAR VEÍCULOS

Rua Joaquim Oliveira, 220
Anchieta - (51) 3371 1717

SANTA ROSA - RS

INMETRO STEFFEN PNEUS

Rodovia RS 344, 1095
Santa Rosa - (55) 3512 5711

SANTIAGO - RS

INMETRO BATISTA PNEUS

Rodovia BR 287 - Km 398
Gaspar Dutra - (55) 3251 1818

SÃO LEOPOLDO - RS

INMETRO ATUAL PNEUS

Av. Parobé. 1111
Scharlau - (51) 3575 1111

SÃO LUIZ GONZAGA - RS

INMETRO VACHILESKI PNEUS

Rodovia BR 285, S/Nº
Interior - (55) 3352-1870

TAPEJARA - RS

INMETRO BORILLI PNEUS

Rodovia RS 463 - Km 03 - s/nº
Distrito Industrial - (54) 3344 1747

TRÊS DE MAIO - RS

INMETRO THOMÉ PNEUS

Rodovia BR 472, s/nº - Km 31 - PAV. 02
BR- (55) 3535 1378

URUGUAIANA - RS

INMETRO ATUAL PNEUS COMÉRCIO E RECAPAGEM Ltda.

Rua Marechal Setembrino de Carvalho,
2040 - Ipiranga - (55) 3413 1665

SETOR: REFORMA DE PNEUS



SANTA CATARINA

ARARANGUÁ - SC

INMETRO REAL PNEUS

Rua Severino José de Souza, 259
Cidade Alta - (48) 3524 0682

INMETRO RENOVADORA DE PNEUS IRMÃOS DA ESTRADA

Rodovia BR 101 - Km 413 - 1205
Cidade Alta - (48) 3522 0386

BLUMENAU - SC

INMETRO RECAP RENOVADORA CATARINENSE DE PNEUS

Rodovia BR 470 - Km 54 - 2399
Itoupavazinha - (47) 3338 3995

CAPINZAL - SC

INMETRO BALDISSERA RECAPAGENS

Rua Acesso Cidade Alta, 2387
São Cristóvão - (49) 3555 3995

CHAPECÓ - SC

INMETRO UNETRAL

Rua Antônio Cella, 149 E
Trevo - (49) 3324 4933

CORONEL FREITAS - SC

INMETRO AM PNEUS

Rua Tiradentes, 601 - Ouro
Verde - (49) 3347 0002

CRICIÚMA - SC

INMETRO DPASCHOAL

Rua Manoel Delfino Freitas, 815
Próspera - (48) 3462 0088

GASPAR - SC

INMETRO TYRESBLUE PNEUS

Rodovia BR 470 - Km 39
(Margem esquerda)
Distrito Industrial - (47) 3397 1074

IBIRAMA - SC

INMETRO BONIN PNEUS

Rua Marques de Herval, 8433
Dalbergia - (47) 3357 0005

ITAJAÍ - SC

INMETRO RT - ITAJAÍ

Rua Francisco Reis, 1º andar, 358
Cordeiros - (47) 3346 1081

INMETRO WARMOR RENOVADORA DE PNEUS

Rua João Pinto Amaral, 108
Barra do Rio - (47) 3348 1805

JARAGUÁ DO SUL - SC

INMETRO BATISTA PNEUS

Rua Ângelo Rubini, 18
Barra do Rio Cerro - (47) 3370 8311

INMETRO BOGO PNEUS

Av. Prefeito Waldemar Grubba, 4955
Centenário - (47) 2106 2108

JOAÇABA - SC

INMETRO RECAUCHUTADORA RODA

Rodovia SC 303, s/nº - Trevo da BR 282
SC 303 (49) 3522 3533

JOINVILLE - SC

INMETRO RECAPADORA ELDORADO

Rua Graciosa, 1290
Guanabara - (47) 3177 1414

LAGES - SC

INMETRO DAL MOLIN PNEUS

Av. Luiz de Camões, 1796
Conta Dinheiro - (49) 3223 3455

MARAVILHA - SC

INMETRO FM PNEUS

Av. Maravilha, 833
Centro - (49) 3644 5200

RIO DO SUL - SC

INMETRO RENOVADORA DE PNEUS ZANELLA

BR 479 - Km 141 - 6707
Canta Galo - (47) 3525 0873

RIO DOS CEDROS - SC

INMETRO RECAUCHUTADORA DE PNEUS NERI

Rua Duque de Caxias, 314
Fundos Centro - (47) 3386 1462

SANTA CECILIA - SC

INMETRO RENOVADORA DE PNEUS FOGAÇA

Rua Miguel Goetten Sobrinho, 162
Industrial - (49) 3294 0945

SÃO BENTO DO SUL - SC

INMETRO RECAPADORA SÃO BENTO Ltda.

Rua Antônio Kaesemodel, 2310
Colonial - (47) 3635 1061

INMETRO RENOVADORA DE PNEUS OXFORD

Rua Antônio Kaesemodel, 2485
Oxford - (47) 3635 0414

SÃO JOSÉ - SC

INMETRO SBM RENOVADORA DE PNEUS MENDES

Rua Hiriberto Hilse, 4480
Barreiros - (48) 3258 0117

SÃO MIGUEL DO OESTE - SC

INMETRO AG PNEUS

Rua Waldemar Rangrab, 825
Centro - (49) 3622 6400

TAIÓ - SC

INMETRO VULCANIZAÇÕES TAIÓ

Rodovia SC 422, 2600 - Km 2,7
Padre Eduardo - (47) 3562 0037

TUBARÃO - SC

INMETRO RECAPAGENS CIDADE AZUL

Rodovia BR 101. s/nº - Km 341
São Cristóvão - (48) 3622 2328

VIDEIRA - SC

INMETRO FM PNEUS

Rodovia SC 453, s/nº - Km 53,5
Industrial - (49) 3566 2233

XANXERÊ - SC

INMETRO VICINI PNEUS

Rodovia BR 282, km. 506
Vista Alegre - (49) 3433 0282

XAXIM - SC

INMETRO AG PNEUS

Rodovia BR 282 - Km 506
Vista Alegre - (49) 3433 0282



SÃO PAULO

AMERICANA - SP

INMETRO RECAP PNEUS
Rua Eduardo Medon, 950
Jardim Luciane - (19) 3478 8877

ARAÇATUBA - SP

INMETRO RECAUCHUTAGEM DE PNEUS MIRASSOL
Av. Brigadeiro Faria Lima, 7289
Pq. Indl. Maria Isabel Piza de Almeida Prado - (18) 3631 2288

ARARAQUARA - SP

INMETRO SL PNEUS
Av. Manuela Fermiano Motta, 456
Jardim Regina - (16) 3322 1201

ASSIS - SP

INMETRO SP RECAP
Av. Abílio Duarte de Souza, 2780
Vila Rosângela - (18) 3322 8555

ATIBAIA - SP

INMETRO BRUMA PNEUS
Rodovia Dom Pedro I, s/nº - Km 86,3
Pista Sul Rio Abaixo - (11) 4417 1238

INMETRO DPASCHOAL
Rua Antônio da Cunha Leite, 295
Portão - (11) 2410 1100

BADY BASSITT - SP

INMETRO BARRELA RECAUCHUTAGEM DE PNEUS
Rua Carlos Gomes, 980
Centro - (17) 3818 5999

BARRA BONITA - SP

INMETRO REDE RECAPEX
Av. Pedro Ometto, 1118
Vila Narcisa - (14) 3604 3520

BARUERI - SP

INMETRO PNEUCARGO TECNOLOGIA EM PNEUS
Via de acesso João de Góes, 1700
Fazenda Itaqui/Belval - (11) 4789 3217

BAURU - SP

INMETRO DPASCHOAL
Rod. Marechal Rondon, s/nº - Km 338
Vila Aviação B - (14) 3104 4615

INMETRO PINHEIRO PNEUS
Rua José Pereira Guedes, 1-25
Parque Júlio Nóbrega - (14) 3203 3666

CONCHAL - SP

INMETRO CONCAP PNEUS
Rua Vereador José Peterman, 225
Distrito Industrial - (19) 3866 7788

GUARULHOS - SP

INMETRO CRUZ DE MALTA PNEUS
Av. Santos Dumont, 1855
Cumbica - (11) 2412 0261

INMETRO RENOSUL
Joaquim Lessa Carneiro, 75
Jardim Nova Cumbica - (11) 2412 6858

ITAPETININGA - SP

INMETRO SIMÉTRICA RECAUCHUTAGEM DE PNEUS
Rodovia Raposo Tavares - Km 168,2
Jardim Bela Vista - (15) 3271 7887

ITARARÉ - SP

INMETRO GRUPO COLOMBO - DO VALE
Av. Vitorino Monteiro, 1095
Área Industrial - (15) 3532 3557

ITU - SP

INMETRO ITUCAP RENOVADORA PNEUS
Av. Primavera, 86
Vila Progresso - (11) 4022 6130

JARDINÓPOLIS - SP

INMETRO AMERICAN PNEUS
Rodovia Anhanguera (SP 330)
Km 327 + 700m - Pista Sul
Distrito Industrial - (16) 3663 1500

JARDCAP PNEUS
Rua Adelaide Zangrande, 214
Área Industrial - (16) 3663 8087

JUNDIAÍ - SP

INMETRO J. V. ARTTI PNEUS
Av. Marginal da Estrada Velha de São Paulo, 1335/1375
Jardim Mercê III - (11) 4587 8085

LORENA - SP

INMETRO VALECAP PNEUS
Rua José Antônio Almeida Gonzaga, 1300
(Rod. Pres. Dutra, Km 52 + 800m)
Cruz - (12) 3153 3164

MAIRIPORÃ - SP

INMETRO TERRA PRETA REFORMADORA DE PNEUS
Av. Deseo Serafim, 100 - Jardim Nippon (Terra Preta) - (11) 4486 8900

MARÍLIA - SP

INMETRO RECAPOG REFORMADORA
Av. Tiradentes, 1268
Fragata - (14) 3432 3631

MIRACATU - SP

INMETRO GRUPO COLOMBO - DO VALE
Rodovia Regis Bittencourt - Km 398/340
s/nº - Tijuco Preto - (13) 3846 4222

MIRASSOL - SP

INMETRO RECAUCHUTAGEM DE PNEUS MIRASSOL
Rodovia Euclides da Cunha, km 456
Zona Rural - (17) 3242 6735 | (17) 3242 3411

INMETRO RECAMIL RECAUCHUTAGEM DE PNEUS

Av. Modesto José Moreira Júnior, 3.185
Portal - (17) 3242 1078 | (17) 3242 3411

MOGI DAS CRUZES - SP

INMETRO CONTINENTAL DO BRASIL PRODUTOS AUTOMOTIVOS Ltda. (BEST DRIVE)
Rua Tenente Onofre Rodrigues de Aguiar, 1401 - Galpão 2 - Vila Industrial
(11) 2500 2021

INMETRO RECAUCHUTAGEM IRMÃOS MARTINS

Av. Lourenço de Souza Franco, 879 I
Jundiapéba - (11) 4727 1914

SETOR: REFORMA DE PNEUS

MOGI MIRIM - SP

INMETRO MOGIANA RENOVADORA DE PNEUS

Rodovia SP 340, s/nº - Km 157.8
(Gov. Ad. Pereira de Barros) Luiz Torrani
Zona Rural - (19) 3806 1115

INMETRO MORECAP RENOVADORA DE PNEUS

Av. Rainha. 485
Parque da Empresa - (19) 3022 8000

NOVA ODESSA - SP

INMETRO UNICAP RENOVADORA DE PNEUS

Rodovia Anhanguera Km 116 - s/nº
Chácara Reunidas Anhanguera
(19) 3341 3700

PALMITAL - SP

INMETRO PAULINHO PNEUS

Rua José Camacho, 653
Distrito Industrial II - (18) 3351 2790

PENÁPOLIS - SP

INMETRO MIUDINHO PNEUS

Rua Antônio Buranello, 150
Jardim Industrial - (18) 3652 1130

PIRACICABA - SP

INMETRO RECAUCHUTADORA NOIVA DA COLINA

Av. Rio Claro, 62
Vila Rezende - (19) 3421 6565

PIRASSUNUNGA - SP

INMETRO RENOVADORA DE PNEUS ROSIM

Rodovia Anhanguera, s/nº - Km 207
Vila Belmiro - (19) 3561 1942

PORTO FELIZ - SP

INMETRO SER PNEUS PORTO FELIZ

Rodovia Marechal Rondon (SP 300)
Km 135,2 - Canguera - (15) 3261 4866

PRESIDENTE PRUDENTE - SP

INMETRO BATISTA RECAPAGEM

Rod. Comendador Alberto Bonfiglioli,
480 - S/ Denominação - (18) 3909 6693

INMETRO GRUPO COLOMBO - DO VALE

Av. Cel. José Soares Marcondes, 4441
Parque Higienópolis - (18) 3908 7800

REGISTRO - SP

INMETRO SOROCAP - RECAUCHUTAGEM SOROCABA

Rua Tamekishi Osawa, 386
Vila Tupi - (13) 3828 7277

RIBEIRÃO PRETO - SP

INMETRO DPASCHOAL

Marginal Direita - Rodovia Anhanguera,
Km 305 - Setor Leste - (16) 3965 8299

RIO DAS PEDRAS - SP

INMETRO RENOVADORA DE PNEUS REZENDE

Rod. Cornélio Pires, s/nº (SP 127)
Km 46,500m Sul - Campestre
(19) 3439 2547

INMETRO UNIÃO RENOVADORA DE PNEUS

Rodovia do Açúcar, s/nº - Km 154
Batistada - (19) 3493 6977

INMETRO UNIMAK REFORMADORA DE PNEUS

Rodovia do Açúcar, s/nº - Km 154
Batistada - (19) 3493 6977

SANTA CRUZ DO RIO PARDO - SP

INMETRO GRUPO COLOMBO - DO VALE

Rua Lino Balei, 108
Chácara Peixe - (14) 3372 4489

SANTANA DE PARNAÍBA - SP

INMETRO NSA / PNEUTEC

Rua Guanabara, 114 - Jardim Represa
(Fazendinha) - (11) 4705 9977

INMETRO PAULICEIA PNEUS

Rua Califórnia, 219 - Jardim Rancho
Alegre - (11) 4151 9200

INMETRO DURAPOL - DELLA VIA PNEUS

Estrada Tenente Marques, 5810
Chácara Solar (Fazendinha)
(11) 4156 9911

SÃO BERNARDO DO CAMPO - SP

INMETRO SL PNEUS - AUTOLINS

Av. Piraporinha, 87
Planalto - (11) 4391 5888

SÃO JOÃO DA BOA VISTA - SP

INMETRO RESSOLAGEM BOA VISTA

São João / Águas da Prata, Km 231
Parque Col. Mantiqueira - (19) 3622 2487

SÃO JOSÉ DO RIO PRETO - SP

INMETRO REAL TYRES

Rua Herminio Facio, 305 - Distr. Indl.
Dr. Carlos Arnaldo Silva - (17) 3223 1165

INMETRO REDE RECAPEX

Av. Alfredo Folchini, 2640
Vila Toninho - (17) 3213 9070

SÃO JOSÉ DOS CAMPOS - SP

INMETRO ÍMOLA PNEUS

Alameda Rio Danúbio, 61
Chácara Reunidas - (12) 3933 0789

INMETRO PNEUS BAHIA

Rua Bacabal, 190
Parque Industrial - (12) 3935 2244

SÃO PAULO - SP

INMETRO ALVORADA REFORMADORA

Rua Joaquim Carlos, 1315
Brás - (11) 2693 1351

INMETRO DURAPOL - DELLA VIA PNEUS

Av. Presidente Wilson, 6000
Vila Independência - (11) 2067 1234

INMETRO FOX PNEUS

Rua Dr. Alvares Rubião, 215
Jd. América da Penha - (11) 2296 0077

INMETRO JÔ PNEUS

Av. Álvaro Ramos, 1898/1900
Quarta Parada - (11) 2605 2723

SOROCABA - SP

INMETRO **ESPIGARES PNEUS**

Rodovia Raposo Tavares, Km 104
Parque Vereda dos Bandeirantes
(15) 3221 3783

INMETRO **FERNANDO FRANÇA**

SOROCABA Rodovia Emerenciano
Prestes Barros, Km 5 - 408 - Parque
São Bento - (15) 3293 1224

INMETRO **SOROCAP -**

RECAUCHUTAGEM SOROCABA

Rodovia Raposo Tavares, Km 102,4
Jardim Novo Eldorado - (15) 3221 7277

SUMARÉ - SP

INMETRO **RESSOLAGEM MARQUES PNEUS**

Rua Leonor Miranda Biancalana, 234
Jardim Bela Vista - (19) 3873 3634

TAQUARITINGA - SP

INMETRO **REDE RECAPEX**

Rua Nildo Theodoro Davoglio, 400
Núcleo Des. Int. Nadir de Paulo
Eduardo - (16) 3253 8410

TATUÍ - SP

INMETRO **ITARUBAN COMÉRCIO E TECNOPNEUS**

Av. Virgínio Montezzo Filho, 1900
Nova Tatuí - (15) 3251 2341

VÁRZEA PAULISTA - SP

INMETRO **AUTO SHOW PNEUS**

Rua São José dos Campos, 230
Distrito Industrial - (11) 4596 4540

SETOR: FABRICANTES DE MÁQUINAS E EQUIPAMENTOS



NOVO HAMBURGO - RS
SCHMIDT IND. E COM. DE MOLDES
Rua João Pedro Schmidt, 812
Bairro Rondônia - (51) 3587 2002



SÃO LEOPOLDO - RS
LUKATEC EQUIPAMENTOS
Av. Feitoria, 968
São José - (51) 3588 2266



LORENA - SP
BORRACHAS E EQUIPAMENTOS ELGI
Estr. Chiquito de Aquino, 150,
Galpão 1 - Bairro Mondesir
(12) 3152 2414



GUARULHOS - SP
IONS SOLUTION
Rua Planalto, 52 - Jd. Presidente
Dutra - (11) 4378 6074



SOROCABA - SP
**TECTYRES MÁQUINAS E
EQUIPAMENTOS**
Rodovia Raposo Tavares, Km 93
Vila Artura - (15) 3227 4411



TABOÃO DA SERRA - SP
**LAINÉZ INDÚSTRIA E COMÉRCIO
DE PEÇAS USINADAS LTDA.**
Rua Islândia, 20 - Parque Industrial
Daci - (11) 4380 8241 | (11) 4380 8246



ITATIAIA - RJ
**VMI IND. COM. IMP. E EXP. DE
MÁQUINAS INDUSTRIAIS**
Rodovia Rubens Tramuja Mader, S/
Nº, Lote 5 - Penedo - (24) 3221 3292



CONTAGEM - MG
GEBOR - Av. Tomaz Gonzaga, 422
Inconfidentes - (31) 3328 6979
SERRA - ES
GEBOR - Rua Pedro Zangrande, 405
Jardim Limoeiro - (27) 3398-9000

SETOR: FABRICANTES DE MATÉRIA-PRIMA



NOVA PRATA - RS
VIPAL BORRACHAS
 Rua Buarque de Macedo, 365
 Centro
 0800 707 0505 | (51) 3004 0505



NOVA PRATA - RS
BORRACHAS RUZI
 Rua Buarque de Macedo, 365
 Centro
 0800 707 0505 | (51) 3004 0505



SÃO LEOPOLDO - RS
UNIQUE RUBBER TECHNOLOGIES
 Av. Parobé, 2.323
 Scharlau - (51) 3568 2222



SÃO LEOPOLDO - RS
TIPLER COM. DE PRODUTOS PARA RECAPAGEM LTDA.
 Av. Parobé, 2.323 - sala 1
 Scharlau - (51) 3393 2203



SÃO LEOPOLDO - RS
BOREX IMPORTAÇÃO E EXPORTAÇÃO LTDA.
 Av. Parobé, 2.323 - sala 2
 Scharlau - (51) 3393 2200



CUIABÁ - MT
DREBOR BORRACHAS
 Av. V, nº 502 - A
 Distrito Industrial
 (65) 3611 1414 | (65) 3611 1400



GOVERNADOR VALADARES - MG
ABC BORRACHAS
 Av. Industrial, 1.420
 Distrito Industrial
 0800 033 1900 | (33) 2101 4200



UBERLÂNDIA - MG
VULCAFLEX INDÚSTRIA E COMÉRCIO
 Rua Afonso Egydio de Souza, 540
 Distrito Industrial
 (34) 3233 5200



SÃO PAULO - SP
DOBERMANN
 Rua das Taquaras, 209
 Vila Santa Catarina
 (11) 5565 7385



APUCARANA - PR
RANK BORRACHAS
 Av. Zilda Seixas do Amaral, 3.578
 Parque Industrial Norte
 (43) 2102 1251



PINHAIS - PR
RUBBERNEW PRODUTOS DE BORRACHA LTDA.
 Rua Senegal, 227
 Pineville - (41) 3669 8053

LINHA UNITREAD: A BANDA PLANA SOB MEDIDA PARA VOCÊ.

A Marangoni está expandindo o atendimento no Brasil. Agora, além do melhor sistema de reconstrução de pneus disponível com exclusividade na rede autorizada, a linha de Bandas Planas Unitread também está acessível para você, reformador.

Unitread é muito mais economia e qualidade, um produto fabricado nos mais exigentes padrões mundiais e na medida certa para você e seus clientes.



MELHOR
QUILOMETRAGEM



MAIS
ECONOMIA



MELHOR
CUSTO/BENEFÍCIO



UNITREAD





Participe da ABR

**Associe sua empresa a quem trabalha há mais de
30 anos pelo segmento e pelo meio ambiente**

CHEGOU A ROITREAD HS 6011.

A nova máquina da linha mais completa de extrusoras para ligação do Brasil.

Agora são mais de 7 versões de extrusoras equipadas com a tecnologia RPX desenvolvida exclusivamente pela LUKATEC. Conte com a precisão e a confiabilidade da linha ROITREAD para melhorar a eficiência e reduzir os custos do seu negócio.

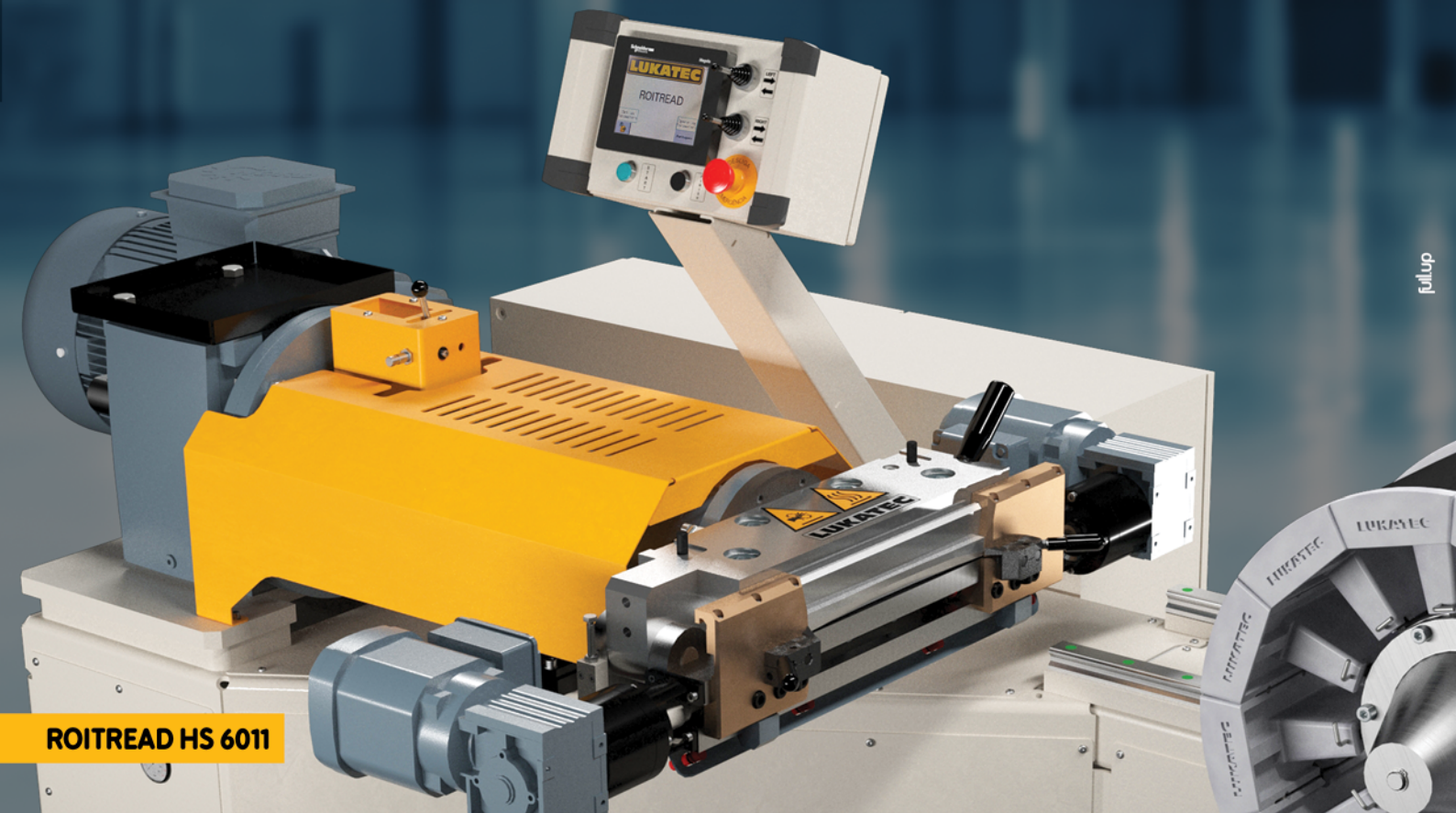

ROITREAD HS 6011



**COMPACTA 6005
COMPACTA 6007**



ROITREAD 100M



ROITREAD 200M



ROITREAD 300M

ROITREAD.COM.BR



51 3588.2266

ATENDIMENTO COMERCIAL

51 98030.0871

LUKATEC

HOMOLOGADA PELOS PRINCIPAIS FABRICANTES.
FAVORITA DOS REFORMADORES.



**Reformador que
acessa Vipal Resolve
acompanha tudo que
acontece nas frotas.**

**Quem ficar de fora está
perdendo oportunidades
de negócio.**



ACESSE:

VIPALRESOLVE.COM.BR

A REDE SOCIAL DO MERCADO TRANSPORTADOR.